

Air quality
Enjoy a pure environment



Airkcool[®]

Efficiency Air Conditioning Spain

Customized Air Handling Systems

Catálogo Unidades Terminales FCU
Terminal Units Catalogue FCU



Dimatek[®]
DIMATEK COMFORT SOLUTIONS, S.L.

Air quality
Enjoy the silence



© Dimatek&Airkcool 2024 ALL RIGHTS RESERVED. PROPRIETARY DOCUMENT

HydroSystem

Air quality
Enjoy the silence



Unidades Potenciadas hasta 350 Pa.
Units uoncealed up to 350 Pa.

Dimatek®

DIMATEK COMFORT SOLUTIONS, S.L.

GUIA PRODUCTO

PRODUCT GUIDE

2024



S i s t e m i

I d r o n i c i



ECODESIGN



ERP compliant



~10.000 Combinazioni

~10.000 Combinations

Queste unità sono realizzate con SSTEchnology®: tecnologia con pannelli autoportanti (self-supporting panels), isolati, senza telaio e senza ponti termici.

These units are realised with SSTEchnology®: technology with self-supporting panels, insulated, without frame and without thermal bridges.

SST SELF-SUPPORTING TECHNOLOGY

Unità Canalizzabili Medie: Minicentrali semplici come un fancoil Medium Terminal Units: Mini air handling units as simple as a fancoil

		ESP [Pa]	[m³/h]	[kW]	[kW]
Serie UTA	TRADIZIONALE, con motore AC~230V monofase (asincrono), 3-Velocità TRADITIONAL, with motor AC~230V single-phase (asynchronous), 3-Speed		Max* 250-350 Pa	1.500÷12.000	5,2÷94,1 13,3÷188,3
Serie UTAE	BRUSHLESS ALTA EFFICIENZA, HEE, motore EC~230V Brushless (modulante) BRUSHLESS HIGH EFFICIENCY, HEE, motor EC~230V Brushless (modulating)		Max* 400-500 Pa	1.500÷12.000	5,2÷94,1 13,3÷188,3
Serie UTAT	TRADIZIONALE, con motore AC~400V Trifase (asincrono), 1-Velocità TRADITIONAL, with motor AC~400V Three-phase (asynchronous), 1-Speed		Max* 400-500 Pa	1.500÷12.000	5,2÷94,1 13,3÷188,3

(H= 380...600mm: Dipende dalla taglia – Depending on the size) ; [ESP,max*]: Dipende dalla taglia – Depending on the size)

Piccole centrali trattamento aria

Queste unità sono delle vere e proprie minicentrali trattamento aria, liberamente configurabili (con la combinazione desiderata) scegliendo fra:

- 3 differenti motorizzazioni (AC~230V-Monofase, EC~230V-Brushless, AC~400V-Trifase)
- 3 tipi di batterie ad acqua (2R, 3R o 4R, 6R)
- 4 tipi di casse portanti (D-F-H-K)
- 24 versioni (orizzontali, verticali) x 11 taglie

3x3x4x24x11= ~10.000 diverse unità + una vastissima gamma di sezioni accoppiabili

Flessibilità assicurata

Una idea vincente: l'estesa gamma di sezioni ed accessori disponibili, consente di realizzare infinite combinazioni, trovando sempre la soluzione giusta, in grado di soddisfare le proprie esigenze, qualsiasi esse siano!

Small air handling units

These units are veritable mini air-handling units, that can be freely configured (according to wished combination) selecting between:

- 3 different motorizations (AC~230V-single-phase, EC~230V-Brushless, AC~400V-three-phase)
- 3 water coil types (2R, 3R or 4R, 6R)
- 4 main casing types (D-F-H-K)
- 24 versions (horizontal, vertical) x 11 sizes

3x3x4x24x11= ~10.000 different units + large range of additional sections

Huge flexibility

Winning idea: the wide range of sections and available accessories, allows to realize practically unlimited combinations, always finding the right solution able to meet your needs, whatever they are!

DESCRIZIONE UNITA' STANDARD

CASSA PORTANTE (AMPIA GAMMA)

Struttura portante (= Cassa di copertura) in lamiera di forte spessore resistente alla ruggine, corrosione, agenti chimici, solventi, alifatici, alcoli.

Pannelli autoportanti e smontabili; assemblaggio con viti autofilettanti per una rapida e facile ispezionabilità/manutenzione. Disponibile una vasta gamma di versioni, poiché l'unità è costituita da sezioni componibili che permettono qualsiasi composizione e configurazione.

Casse portanti disponibili:

- **D : Versioni economiche - solo da incasso, in lamiera zincata**
Semplice pannello in lamiera zincata con fori ricavati direttamente sulla cassa portante per il fissaggio a muro/soffitto + Isolamento interno termoacustico (classe M1). Nota: unità con spigoli e viti a vista (= solo incasso!).
- **F : Versioni "a vista", in lamiera zincata (*)**
Semplice pannello in lamiera zincata + Isolamento interno termoacustico (classe M1).
- **H : Versioni "a vista", in lamiera preverniciata (*)**
Semplice pannello in lamiera preverniciata colore bianco RAL 9002 + Isolamento interno termoacustico (classe M1).
- **K : Versioni "a vista", in doppio pannello (*)**
Pannello sandwich 20mm : lamiera interna zincata + Fibra vetro + lamiera esterna preverniciata colore bianco RAL 9002.

EQUIPAGGIAMENTO ELETTRICO (MORSETTIERA MAMUT)

Standard: Morsettiera tipo "Mamut" IP20 montata all'esterno dell'unità (per unità orizzontali sullo stesso lato degli attacchi idraulici; per unità verticali sul lato opposto). Disponibili, come accessori, una ulteriore gamma di morsettiera (morsettiera con coperchio, morsettiera dentro scatola elettrica IP55, ecc.). Il comando remoto è un accessorio.

Nota: Per unità con 2 motori AC~230Vac 3-Vel. si raccomanda l'installazione di 3 relè o della scheda di interfaccia (accessorio: vedi sezione "SDI") per tenere le alimentazioni elettriche dei 2 motori SEPARATE ED INDIPENDENTI.

(*) Per l'installazione delle versioni "F" - "H" - "K" lo staffaggio è a cura del cliente. Eventualmente disponibili, come accessori, idonee staffe o zoccoli.

STANDARD UNIT DESCRIPTION

MAIN CASING (WIDE VARIETY)

Bearing structure (= Main casing) made of extremely thick steel-sheet resistant to rust, corrosion, chemical agents, solvents, aliphatics and alcohols. Self-supporting and removable panels; assembled with screws for fast and easy checking/maintenance. Available a very large range of versions, as the unit can be composed by different sections suitable to make any composition and configuration.

Available main casings:

- **D : Economic versions - concealed only, made of galvanized steel**
Single skin panel made of galvanized steel with wall/ceiling fixing holes on the bearing structure + Internal thermo-acoustic insulation (class M1). Note: unit with external edges and screws (= concealed only!).
- **F : Versions "with cabinet", made of galvanized steel (*)**
Single skin panel made of galvanized steel + Internal thermo-acoustic insulation (class M1).
- **H : Versions "with cabinet", made of pre-painted steel (*)**
Single skin panel made of pre-painted steel white RAL 9002 colour + Internal thermo-acoustic insulation (class M1).
- **K : Versions "with cabinet", made of double skin panel (*)**
Sandwich panel 20mm : internal galvanized steel + Glass fibre + external pre-painted steel white RAL 9002 colour.

ELECTRICAL EQUIPMENT (MIN. 7 POLES MAMMOTH TERMINAL BOARD)

Standard: "Mammoth" type terminal board IP20 installed outside the unit (for horizontal units on the same side of the water connections; for vertical units on the opposite side). Available, as accessories, an additional range of terminal boards (terminal board with lead, terminal board inside IP55 electrical box, etc.).

The remote control is an accessory.

Note: For units with 2 AC~230Vac 3-Speed motors it is recommended to install 3 relays or the interface chart (accessory: see "SDI" section) in order to keep the electrical power supply of the 2 motors SEPARATE AND INDEPENDENT FROM EACH OTHER.

(*) For "F" - "H" - "K" versions installation, brackets are required at the client charge. Eventually, brackets and support feet are available as accessories.

SEZIONI CON BATTERIA AD ACQUA

Batteria ad acqua installata all'interno di un Box realizzato secondo le specifiche previste (pannelli autoportanti con tecnologia SST).

Batteria di scambio termico ad alta efficienza (Alette Turbolenziate con alto N° di Reynolds) in tubo di rame ed alette di alluminio bloccate mediante espansione meccanica. Batteria senza valvole sfioro aria.

Batterie collaudate alla pressione di 30 Bar, idonee per funzionamento con acqua fino alla pressione max di 15 Bar. Standard attacchi a destra; su richiesta (senza sovrapprezzo) attacchi a sinistra, in ogni caso facile reversibilità in cantiere.

Le batterie sono idonee per funzionamento con acqua calda (caldaia), acqua a bassa temperatura (caldaia a condensazione, pannelli solari, pompa di calore, ecc.), acqua fredda (chiller e/o processi industriali), acqua addizionata con glicole.

Combinando 1, 2 o 3 batterie è possibile configurare unità 2-Tubi (1 batteria, es. 2R o 3R, o 6R), unità a 4-Tubi (2 batterie, es. 3R+2R), unità con post-riscaldamento.

Disponibili come standard:

- batterie 2R, normalmente utilizzate per il riscaldamento o sulle sezioni di post-riscaldamento
- batterie 3R (o 4R, a seconda della taglia), normalmente usate per il raffreddamento con trattamento di tutta aria interna di ricircolo
- batterie 6R normalmente utilizzate per il raffreddamento con trattamento di tutta (o parziale) aria esterna di rinnovo, nei casi in cui sia richiesta una elevata azione di deumidificazione, idonee anche per funzionamento in sistemi district-cooling con elevati ΔT acqua
- A richiesta batterie speciali (acqua surriscaldata, vapore, espansione diretta, acciaio inox, ecc.).

Possibile realizzare l'unità a sezioni separate (sezione ventilante "PV" + sezione batteria "PB"), accoppiabili come desiderato (prima ventilatore e poi batteria, o viceversa), anche lontane fra loro.

BACINELLA RACCOLGICONDENSA (ISOLATA TERMICAMENTE)

Le sezioni con batteria per il raffreddamento sono equipaggiate di bacinella raccoglicondensa a singola inclinazione per garantire una ottimale evacuazione della condensa, provvista di scarico ϕ 30mm (standard sullo stesso lato degli attacchi idraulici). Standard bacinella in lamiera zincata + isolamento termico esterno (classe M1).

A richiesta bacinella inox AISI304.

GRUPPO VENTILANTE (VENTILATORE CENTRIFUGO DI ULTIMA GENERAZIONE)

Gruppo ventilante costituito da 1 o 2 ventilatori centrifughi a doppia aspirazione con ventola in alluminio (a pale curve avanti) accoppiati al motore elettrico ed installati all'interno di un Box realizzato secondo le specifiche previste (pannelli autoportanti con tecnologia SST). Costruito secondo le norme internazionali, Montaggio su supporti elastici ed ammortizzatori. Ventilatore equilibrato staticamente e dinamicamente. Ventole di grande diametro (= elevate portate d'aria ed elevate pressioni statiche) con basso numero di giri RPM (= bassa rumorosità). Gruppo ventilante asportabile con estrema facilità (fissaggio con sole 4 viti). Disponibili diverse Motorizzazioni (vedi di seguito).



Classico fan-deck con motore AC~230V tradizionale a 3-Velocità

Motore elettrico AC, asincrono monofase a gabbia di scoiattolo, min. 3-Velocità, direttamente accoppiato al ventilatore, provvisto di protettore termico TH (Klixon), condensatore di marcia sempre inserito, IP20, Classe F, doppio isolamento, 230Vac-1Ph-50/60Hz. A seconda della taglia, la motorizzazione prevede motore a 4-Poli (max = 1400 giri/min) oppure 6-Poli (max = 900 giri/min).



Fan-deck con Motore elettronico EC~Brushless + Inverter

Motore tecnologia BLAC (Brushless Alternating Current) a magneti permanenti, senza spazzole, sensor less, direttamente accoppiato al ventilatore, 2 protettori (TP-termico/Klixon + EP-elettronico/SW), IP54, Classe F, doppio isolamento, Inverter con Contatto pulito di allarme, 230Vac-1Ph-50/60Hz.

Motore HEE (High Energy Efficiency motor) ad elevato risparmio energetico (oltre il 50%) e conseguente riduzione CO2 (amico dell'ambiente).

Regolazione modulante con segnale 0...10Vdc tramite i nostri comandi o tramite sistemi di regolazione indipendenti (del cliente): La modulazione 0-100% della portata aria (e conseguentemente della potenza termica e frigorifera), permette di adeguare le prestazioni, istante per istante, alle effettive esigenze del locale da climatizzare, garantendo Comfort totale e riduzione della rumorosità.



Fan-deck con motore AC~400V-Trifase a 1-Velocità, trasmissione cinghia/puleggia

Ventilatori centrifughi trainati da 1 o 2 motori elettrici tramite cinghia trapezoidale e puleggia a diametro fisso. Montaggio su slitta portamotore.

Motore elettrico AC, asincrono trifase a gabbia di scoiattolo, 1-Velocità, 4-Poli, IP55, Classe F, doppio isolamento, serie Unel-Mec, Forma B3, 400Vac-3Ph-50/60Hz.

BOCCHIE DI ASPIRAZIONE E MANDATA ARIA (SENZA GRIGLIE/PROTEZIONI)

Tutte le versioni standard vengono fornite con bocche di aspirazione e di mandata libere, senza alcuna griglia/protezione.

ATTENZIONE: si fa divieto di mettere in funzione la macchina se entrambe le bocche dell'unità non sono canalizzate o protette con griglie o rete antinfortunistica (disponibili come accessori a richiesta: griglie, pannelli, plenum, ecc.).

NOTA: IL FILTRO ARIA E' UN ACCESSORIO

L'unità standard viene fornita senza filtro aria. In questo modo il cliente può scegliere se utilizzare una sezione filtro aria fra quelle disponibili come accessori (vedi PFA - PFO - PFT - PGF), od adottare una griglia di ripresa con filtro aria, od inserire un filtro aria lungo la canalizzazione di aspirazione.

SECTIONS WITH WATER COIL

Water coil installed inside a Box made according with the specifications (self-supporting panels with SST technology).

Highly efficient coil (Turbolenced Fins with a high number of Reynolds) made of copper pipes and aluminium fins fixed by mechanical expansion. Coil without air vent valves.

Coils tested at 30 Bar pressure, suitable to work with water at max 15 Bar pressure. Standard connections on the right side; on request (no additional charge) connections on the left side, anyway can be easily reversed even on working site.

Coils are suitable to work with hot water (boiler), low temperature water (condensing boilers, solar panels, heat pumps, etc...), chilled water (chillers and/or industrial processes), glycol added water.

By the combination of 1, 2 or 3 coils it is possible to configure 2-Pipe units (1 coil, ex. 2R or 3R, or 6R), 4-Pipe units (2 coils, ex. 3R+2R), units with post-heating.

Are standard available:

- 2 rows coils, usually used for heating or post-heating sections
- 3 rows (or 4 rows, depending on the size), usually used for cooling, with all recirculation air
- 6 rows coils usually used for cooling, with total external (or even partial) renewal air, in case it is required high dehumidification, also suitable for district cooling applications, with high water ΔT
- On request special coils (overheated water, steam, direct expansion, stainless steel, etc.).

It is also possible to make the unit in separate sections (fan section "PV" + coil section "PB") assembled at the client convenience (first the fan-section and then the coil section, or vice-versa), even far from each other.

DRAIN PAN (THERMAL INSULATED)

The sections with cooling coil are equipped with single inclination drain pan for optimised condensate drainage, provided with ϕ 30mm drainpipe (standard on the same side of coil connections). Standard drain pan made of galvanized steel + external heat insulation (class M1).

On request drain pan made of stainless steel AISI304.

FAN SECTION (CENTRIFUGAL FAN OF LAST GENERATION)

Fan section including 1 or 2 centrifugal fans with double air inlet aluminium blades (forward curved fins) coupled to the electric motor and installed inside a Box made according with the specifications (self-supporting panels with SST technology). Manufactured according with international standards, Mounted on elastic and anti-vibration supports. Fan section statically and dynamically balanced.

Extensive diameter fans (= high air flow and high static pressure) with low revolutions RPM (= low noise level). Fan section easy to remove (fixed by just 4 screws). Available different Motorizations (see below).

Classic fan-deck with traditional AC~230V 3-Speed motor

AC electric motor, asynchronous single-phase squirrel cage, min. 3-Speed, directly coupled to the fan, provided with heat protection TH (Klixon), running capacitor permanently switched on, IP20, Class F, double insulation, 230Vac-1Ph-50/60Hz. Depending on the size, the motorization foresee 4-Poles motor (max 1400 RPM) or 6-Poles motor (max 900 RPM).

Fan-deck with EC~Brushless electronic motor + Inverter

BLAC Technology (Brushless Alternating Current) motor, with permanent magnets, brush less, sensor less, directly coupled to the fan, 2 protections (TP-thermal/Klixon + EP-electronic/SW), IP54, Class F, double insulation, Inverter with Alarm dry contact, 230Vac-1Ph-50/60Hz.

HEE motor (High Energy Efficiency motor) with high efficiency (over 50%) and consequent CO2 reduction (environment friendly).

Modulating regulation with 0...10Vdc signal with our control panel or with independent regulation system (by client): The modulation 0-100% of the air flow (and consequently of the heating and cooling capacity), allows to adapt the performances, instant to instant, to the actual needs of the room to be conditioned, warranting total comfort and noise level reduction.

Fan-deck with AC~400V-Three-phase 1-Speed motor, Pulley-belt transmission

Centrifugal fans driven by 1 or 2 electric motors with V-belt and fixed pitch pulley. Mounted on the motor holder slide.

AC electric motor, asynchronous three-phase squirrel cage, 1 speed, 4-Poles, IP55, Class F, double insulation, series Unel-Mec, form B3, 400Vac-3Ph-50/60Hz.

AIR INTAKE AND SUPPLY OUTLETS (WITHOUT GRILLS/PROTECTIONS)

All standard versions are supplied open (air intake and air supply), without any grill/protection.

WARNING: it is prohibited to make the unit operate if both the outlets of the unit are not ducted or protected by grills or safety net (available as accessories on request: grills, panels, plenum, etc.).

NOTE : THE AIR FILTER IS AN ACCESSORY

Standard unit supplied without air filter. This way, the client can choose: an air filter section between the ones available as accessories (see PFA - PFO - PFT - PGF), or an air intake grill with air filter, or an air filter in the intake duct.



Taglia - Size	DU-TAE	UTAE 120	UTAE 220	UTAE 320	UTAE 420	UTAE 520	UTAE 620	UTAE 1220	UTAE 1320	UTAE 1420	UTAE 1520	UTAE 1620	
Potenz. Frigorifera Totale - Total (1) kW		5,2	8,2	10,6	12,4	15,0	21,1	16,5	21,8	24,1	34,5	40,5	
Cooling capacity Sensibile - Sensible (1) kW		4,6	7,5	9,3	10,9	13,9	18,6	15,3	18,9	21,5	29,6	36,0	
Potenzialità Termica - Heating capacity (2) kW		13,3	21,7	27,3	31,7	40,4	54,5	44,8	55,3	62,4	85,2	103,1	
Portata aria nominale - Nominal Air flow (3) m³/h		1.500	2.500	3.000	3.500	5.000	6.000	5.000	6.000	7.000	10.000	12.000	
Portata acqua Water flow (4)	Raffred. - Cooling l/h	894	1.410	1.823	2.133	2.580	3.629	2.838	3.750	4.145	5.934	6.966	
	Riscald. - Heating l/h	1.144	1.866	2.348	2.726	3.474	4.687	3.853	4.756	5.366	7.327	8.867	
Perdite di carico acqua Water pressure drops (5)	Raffred. - Cooling kPa	27,5	26,6	29,2	30,2	28,5	28,7	26,2	27,6	28,4	31,1	31,8	
	Riscald. - Heating kPa	35,1	36,3	37,7	38,6	40,4	37,3	37,7	34,7	37,1	37,0	40,2	
Liv. sonori - Sound levels (Range) (6)	1V-Med-10V dB(A)	33-40-46	33-45-54	31-44-54	29-42-51	43-50-56	33-47-57	36-48-57	34-47-57	32-45-54	46-53-59	36-50-60	
Ref. FAN-DECK	Ref.	1x DE1(0707) [SWP/STD.1/10] [SWN/Qa.0.9/1.5]	1x DE1(0707) [SWP/STD.1/10] [SWN/Qa.0.9/2.5]	1x DE1(0707) [SWP/STD.1/10] [SWN/Qa.0.9/3.0]	1x DE1(0707) [SWP/STD.1/10] [SWN/Qa.0.9/3.2]	1x DE2(1010) [SWP/STD.1/10] [SWN/Qa.2.4/4.6]	1x DE3(1010) [SWP/STD.1/10] [SWN/Qa.1.7/5.8]	2x DE1(0707) [SWP/STD.1/10] [SWN/Qa.1.8/5.0]	2x DE1(0707) [SWP/STD.1/10] [SWN/Qa.1.8/6.0]	2x DE1(0707) [SWP/STD.1/10] [SWN/Qa.1.8/6.5]	2x DE2(1010) [SWP/STD.1/10] [SWN/Qa.4.9/9.2]	2x DE3(1010) [SWP/STD.1/10] [SWN/Qa.3.1/11.6]	
Ref. MOT	Ref.	8P, IP54, CLF EP+TP, CU -20/+40°C	8P, IP54, CLF EP+TP, CU -20/+40°C	8P, IP54, CLF EP+TP, CU -20/+40°C	8P, IP54, CLF EP+TP, CU -20/+40°C	8P, IP54, CLF EP+TP, CU -20/+40°C	8P, IP54, CLF EP+TP, CU -20/+40°C	8P, IP54, CLF EP+TP, CU -20/+40°C	8P, IP54, CLF EP+TP, CU -20/+40°C	8P, IP54, CLF EP+TP, CU -20/+40°C	8P, IP54, CLF EP+TP, CU -20/+40°C	8P, IP54, CLF EP+TP, CU -20/+40°C	
Numero Ventilatori/Motori - Fans/Motors Number	No./No.	1/1	1/1	1/1	1/1	1/1	1/1	2/2	2/2	2/2	2/2	2/2	
Assorbimento elettrico nominale (di targa) Nominal electrical data (plate data)	W MAX (7)	1x 1074W	1x 1074W	1x 1074W	1x 1074W	1x 1029W	1x 2202W	2x 1074W	2x 1074W	2x 1074W	2x 1029W	2x 2202W	
Alimentazione elettrica - Power supply		230Vac-1Ph-50/60Hz (Signal 0...10Vdc)						230Vac-1Ph-50/60Hz (Signal 0...10Vdc)					
Batteria caldo/freddo Heating/cooling coil	Ranghi - Rows No.	2R	2R	2R	2R	2R	2R	2R	2R	2R	2R	2R	
	Attacchi-Connections DN (*)	3/4" M	1" M	1" M	1" M	1-1/4" M	1-1/4" M	1-1/4" M	1-1/4" M	1-1/4" M	1-1/4" M	1-1/4" M	
Contenuto acqua - Water volume (l)		1,33	2,18	2,89	2,89	3,80	5,17	3,80	5,17	5,17	7,51	7,51	
Scarico Condensa - Drain pipe	φ (mm)	30	30	30	30	30	30	30	30	30	30	30	
Versioni Incasso Concealed versions	A1	mm	360	425	425	480	550	550	425	425	480	580	
	B1	mm	560	660	760	760	1.160	1.360	1.160	1.360	1.360	1.660	
	C1	mm	840	995	1.105	1.160	1.140	1.240	995	1.105	1.160	1.450	
Versioni a Vista Versions with Cabinet	A	mm	380	440	440	480	570	570	440	440	480	600	
	B (F-H-K)	mm	520	620	720	720	1.120	1.320	1.120	1.320	1.320	1.620	
	B (K)	mm	550	650	750	750	1.150	1.350	1.150	1.350	1.350	1.650	
Peso netto Net weight	Versioni/s D-F-H	kg	35,8	44,9	53,2	56,0	88,1	103,7	75,1	92,6	97,1	156,9	
	Versioni/s K	kg	45,1	57,8	68,8	72,7	113,3	134,6	96,3	119,2	125,0	202,2	
Limite funzionam. inferiore Lower working limit	LFI	10V	1,00	1,00	1,00	0,93	0,92	0,95	1,00	1,00	0,93	0,92	
	ESP = 0 Pa	Med	0,75	0,68	0,65	0,59	0,71	0,61	0,68	0,65	0,59	0,71	
	1V	0,50	0,36	0,30	0,26	0,50	0,26	0,36	0,30	0,26	0,30	0,26	
(8) 10V-Med-1V = Max-Med-Min	50 Pa	10V	1,00	1,00	1,00	0,91	0,90	0,94	1,00	1,00	0,91	0,90	
	Med	0,75	0,68	0,65	0,58	0,70	0,60	0,68	0,65	0,58	0,70		
	1V	0,50	0,36	0,30	0,25	0,49	0,26	0,36	0,30	0,25	0,49		
RIDUZIONE PORTATA ARIA Coefficienti che definiscono le curve "Portata Aria / Pressione statica" (alle 3 velocità Max-Med-Min)	100 Pa	10V	1,00	1,00	1,00	0,90	0,89	0,93	1,00	1,00	0,90	0,89	
	Med	0,75	0,68	0,65	0,57	0,68	0,59	0,68	0,65	0,57	0,68		
	1V	0,50	0,36	0,30	0,25	0,48	0,25	0,36	0,30	0,25	0,48		
AIR FLOW REDUCTION Coefficients defining the "Air flow / Static pressure" diagrams (at 3 speed Max-Med-Min)	150 Pa	10V	1,00	1,00	0,99	0,89	0,87	0,92	1,00	0,99	0,89	0,87	
	Med	0,75	0,68	0,65	0,57	0,67	0,58	0,68	0,65	0,57	0,67		
	1V	0,50	0,36	0,30	0,25	0,47	0,25	0,36	0,30	0,25	0,47		
LFS Limite funzionam. superiore Upper working limit	200 Pa	10V	1,00	1,00	0,98	0,87	0,85	0,91	1,00	0,98	0,87	0,85	
	Med	0,75	0,68	0,64	0,56	0,66	0,58	0,68	0,64	0,56	0,66		
	1V	0,50	0,36	0,30	0,24	0,46	0,25	0,36	0,30	0,24	0,46		
ESP (Pa)	300 Pa	10V	0,99	0,99	0,95	0,84	0,81	0,88	0,99	0,95	0,84	0,81	
	Med	0,75	0,67	0,62	0,54	0,62	0,56	0,67	0,62	0,54	0,62		
	1V	0,50	0,36	0,29	0,23	0,44	0,24	0,36	0,29	0,23	0,44		
Qa (x m³/h)	400 Pa	10V	0,85	0,82	0,88	0,77	0,76	0,86	0,82	0,88	0,77	0,76	
	Med	0,64	0,56	0,58	0,49	0,58	0,55	0,56	0,58	0,49	0,58		
	1V	0,42	0,30	0,27	0,21	0,41	0,24	0,30	0,27	0,21	0,41		
ESP (Pa)	505 Pa	10V	486 Pa	505 Pa	514 Pa	527 Pa	608 Pa	955 Pa	505 Pa	514 Pa	527 Pa	608 Pa	
	Med	x0,29	x0,21	x0,18	x0,15	x0,29	x0,15	x0,21	x0,18	x0,15	x0,29		
	1V	473 Pa	493 Pa	505 Pa	522 Pa	601 Pa	942 Pa	493 Pa	505 Pa	522 Pa	601 Pa		
Qa (x m³/h)	585 Pa	10V	445 Pa	453 Pa	480 Pa	488 Pa	585 Pa	883 Pa	453 Pa	480 Pa	488 Pa	585 Pa	
	Med	x0,28	x0,20	x0,16	x0,14	x0,28	x0,14	x0,20	x0,16	x0,14	x0,28		
	1V	445 Pa	453 Pa	480 Pa	488 Pa	585 Pa	883 Pa	453 Pa	480 Pa	488 Pa	585 Pa		

(9) VARIAZIONE POTENZIALITÀ FRIGORIFERA/TERMICA (in funzione della variazione portata aria)
COOLING/HEATING CAPACITY VARIATION (depending on air flow variation)

Portata aria - Air flow	1.15	1.10	1.05	1.00	0.95	0.90	0.85	0.80	0.75	0.70	0.65	0.60	0.55	0.50	0.45	0.40	0.35	0.30	0.25	0.20	0.15
Potenz. Frigorifera Totale - Total	1,07	1,05	1,02	1,00	0,97	0,95	0,92	0,89	0,87	0,84	0,81	0,77	0,74	0,71	0,67	0,63	0,59	0,55	0,50	0,45	0,39
Cooling capacity Sensibile - Sensible	1,10	1,06	1,03	1,00	0,97	0,93	0,90	0,86	0,83	0,79	0,76	0,72	0,68	0,64	0,60	0,55	0,51	0,46	0,41	0,35	0,29
Potenz. termica - Heating capacity	1,09	1,06	1,03	1,00	0,97	0,94	0,91	0,87	0,84	0,81	0,77	0,74	0,70	0,66	0,62	0,58	0,53	0,49	0,44	0,38	0,32

Dati tecnici riferiti alle seguenti condizioni: Unità Standard - Pressione atmosferica 1013 mbar - Alimentazione elettrica 230Vac/1Ph/50Hz.
(1) (2) (3) (4) (5): Dati tecnici nominali, portata aria nom. (3) @ Vmax=10V, ESP=0, batteria occlusa. Per le portate aria di funzionamento inferiori a 80% o la SW.
(1) Raffreddamento: Temp. aria 20°C - Temp. acqua ingresso/uscita 7/12°C - Portata aria nominale (3). Per le portate aria di funzionamento (es. alle diverse velocità, Segnali, ESP) vedi (8)+(9); rif. acqua ingr. 7°C e portata acqua nominale (4). Raccomandato uso del SW.
(2) Riscaldamento: Temp. aria 20°C - Temp. acqua ingresso/uscita 70/60°C - Portata aria nominale (3). Per le portate aria di funzionamento (es. alle diverse velocità, Segnali, ESP) vedi (8)+(9); rif. acqua ingr. 70°C e portata acqua nominale (4). Raccomandato uso del SW.
(3) (4) (5) Rete Frigorifera e termiche: Valori calcolati da SW e dati rilevati in camera calorimetrica rif. norme UNI 7940 parte 1°2°, UNI-EN 1397/2001.
(6) (8) Portata aria e Press. statica: Valori nominali rilevati con cassone rif. norme AMCA210-74 fig.12 e condotto + diaframma rif. norme CEN-UNI10023.
(6) Livelli sonori: Pressione sonora in campo libero, distanza 3 m. Valori calcolati da potenza sonora rilevata in camera riverberante rif. norme ISO 3741 - ISO 3742.
(7) Dati elettrici: Valori rilevati con Wattmeter Jokogawa WT10 (Valore max. nominale, di targa motore = valore di riferimento per progettazione impianto elettrico). Per gli assorbimenti elettrici in funzionamento, classi efficienza energetica, ecc. vedi paragrafo "Tab Regolamento UE-2016-2281".

(*) DN = Nominal diameter, M = Male gas water coil connections
Technical data refer to the following conditions: Standard unit - Atmospheric pressure 1013 mbar - Power supply 230Vac/1Ph/50Hz.
(1) (2) (3) (4) (5): Nominal technical data, refer to the nominal air flow (3) @ Vmax=10V, ESP=0, dry coil. For the performances (1) (2) in the operating air flow ref. 80% or the SW.
(1) Cooling: Air temp.: 20°C db., 70°C wb. - Entering/leaving water temp.: 7/12°C - Nominal air flow (3). For the operating air flows (ex. at the different Speed, Signals, ESP) see (8)+(9); ref. entering water temp. 7°C and nominal water flow (4). Recommended use of the SW.
(2) Heating: Air temp.: 20°C - Entering/leaving water temp.: 70/60°C - Nominal air flow (3). For the operating air flows (ex. at the different Speed, Signals, ESP) see (8)+(9); ref. entering water temp.: 70°C and nominal water flow (4). Recommended use of the SW.
(3) (4) (5) Cooling and Heating capacities: Data calculated by SW and measurements made in calorimetric room ref. UNI 7940 part 1°2°, UNI-EN 1397/2001 standards.
(6) (8) Air flow and Static pressure: Nominal data measured with casing ref. AMCA210-74 fig.12 standards and plenum + diaphragm ref. CEN-UNI10023 standards.
(6) Sound Levels: Free field sound pressure, 3 m distance. Data calculated based on sound power measured in reverberation room ref. ISO 3741 - ISO 3742 standards.
(7) Electrical data: Data measured with Wattmeter Jokogawa WT10 (Max value, nominal of motor label = reference value for the electrical system design). For the operating electrical power absorption, energy efficiency class, etc. see paragraph "Tab UE-2016-2281 Regulation".

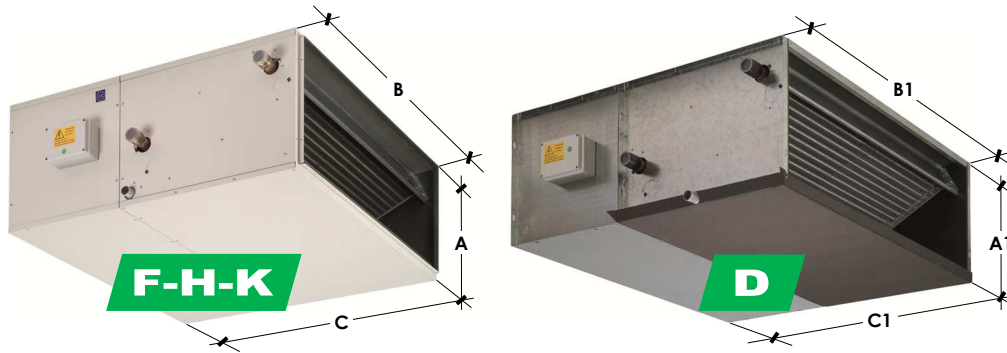

Specificare il lato attacchi idraulici batteria
Specify the water coil connections side

- DX = Destra - Right (STANDARD)
- SX = Sinistra - Left

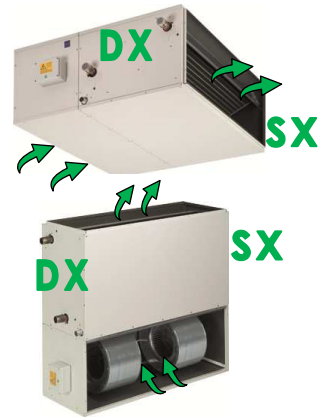

In caso di dubbi interpretativi, si ricorda che le versioni 1...36 riportate a lato sono tutte rappresentate con attacchi destri (DX).
In case of interpretation doubts, please note that versions 1...36 shown at the side are all represented with right side connections (DX).

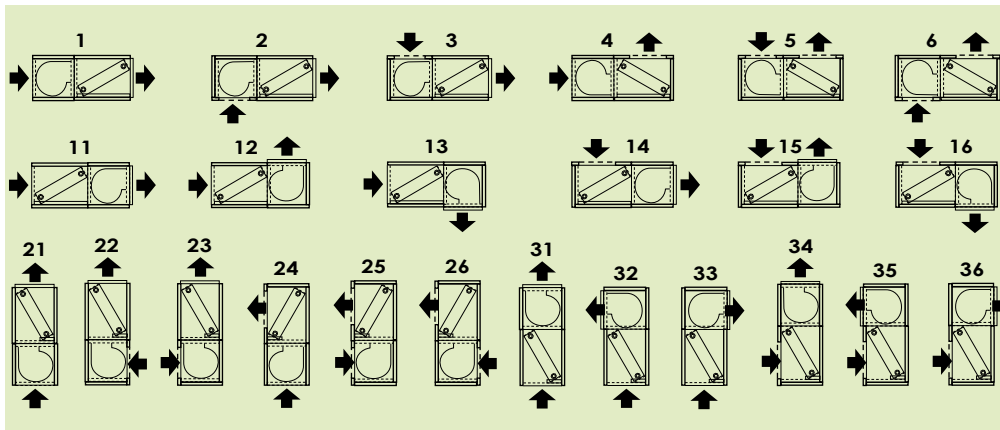

D	Zincato - Incasso Galvanized - Concealed
F	Zincato - A vista Galvanized - With cabinet
H	Preverniciato - A vista Pre-painted - With cabinet
K	Doppio pannello - A vista Double skin panel - With cabinet



In fase di ordine specificare sempre il Modello completo = Serie + Taglia + Batteria + Cassa portante + Versione + Lato attacchi idraulici. Esempio:
When ordering, always specify complete Model: Series + Size + Coil + Main casing + Version + Water connections side. Example:

UTAE
120
H
1
DX
➔
UTAE120-H1-DX

Serie EC (Brush.) Series EC (Brush.) Series
 Taglia Size 120...1620
 Cassa portante Main casing D, F, H, K
 Versione Version 1...
 Attacchi Connections DX, SX
Risultato = Sigla Identificativa per l'ordinazione
Result = Order Identification code

Taglia - Size	DU-TAE	UTAE 120	UTAE 220	UTAE 320	UTAE 420	UTAE 520	UTAE 620	UTAE 1220	UTAE 1320	UTAE 1420	UTAE 1520	UTAE 1620
Pot. Figor. totale - Total cooling cap. (1) kW		5,2	8,2	10,6	12,4	15,0	21,1	16,5	21,8	24,1	34,5	40,5
Potenza Termica - Heating capacity (2) kW		13,3	21,7	27,3	31,7	40,4	54,5	44,8	55,3	62,4	85,2	103,1
Portata aria Nom. - Nominal Air flow (3) m³/h		1.500	2.500	3.000	3.500	5.000	6.000	5.000	6.000	7.000	10.000	12.000

(*) Queste unità montano un motore elettronico Brushless Top di gamma che prevede un enorme "Range portata aria". Su richiesta (con sovrapprezzo) settaggio con un "Range portata aria" diverso. Possibile richiedere anche settaggio con portata aria fissa.

(*) These units are provided with a Brushless electronic motor Top range with a large "Air flow range". On request (with additional price) set with different "Air flow range". It is also possible to require settings with fixed air flow rate.

Cod.: 03950000 Descr.: Qa range setting XXX-YYY Prezzo:

Cod.: 03950000 Descr.: Qa range setting XXX-YYY Price:

Model	Description	UTAE 120	UTAE 220	UTAE 320	UTAE 420	UTAE 520	UTAE 620	UTAE 1220	UTAE 1320	UTAE 1420	UTAE 1520	UTAE 1620
D	INCASSO - ZINCATA CONCEALED - GALVANIZED Versione in Semplice pannello, autoportante, in lamiera zincata + isolamento termico-acustico interno Self-supporting single skin panel version, made of galvanized steel + internal thermal-acoustic insulation	UTAE120-D.. 03012003	UTAE220-D.. 03022003	UTAE320-D.. 03032003	UTAE420-D.. 03042003	UTAE520-D.. 03052003	UTAE620-D.. 03062003	UTAE1220-D.. 03122003	UTAE1320-D.. 03132003	UTAE1420-D.. 03142003	UTAE1520-D.. 03152003	UTAE1620-D.. 03162003
F	A VISTA - ZINCATA WITH CABINET - GALVANIZED Versione in Semplice pannello, autoportante, in lamiera zincata + isolamento termico-acustico interno Self-supporting single skin panel version, made of galvanized steel + internal thermal-acoustic insulation	UTAE120-F.. 03012013	UTAE220-F.. 03022013	UTAE320-F.. 03032013	UTAE420-F.. 03042013	UTAE520-F.. 03052013	UTAE620-F.. 03062013	UTAE1220-F.. 03122013	UTAE1320-F.. 03132013	UTAE1420-F.. 03142013	UTAE1520-F.. 03152013	UTAE1620-F.. 03162013
H	A VISTA - PREVERNICIATA WITH CABINET - PRE-PAINTED Versione in Semplice pannello, autoportante, in lamiera preverniciata bianca RAL 9002 + isolamento termico-acustico interno Self-supporting single skin panel version, made of white RAL 9002 pre-painted steel + internal thermal-acoustic insulation	UTAE120-H.. 03012023	UTAE220-H.. 03022023	UTAE320-H.. 03032023	UTAE420-H.. 03042023	UTAE520-H.. 03052023	UTAE620-H.. 03062023	UTAE1220-H.. 03122023	UTAE1320-H.. 03132023	UTAE1420-H.. 03142023	UTAE1520-H.. 03152023	UTAE1620-H.. 03162023
K	A VISTA - DOPPIO PANNELLO WITH CABINET - DOUBLE PANEL Versione in Doppio pannello, autoportante, in Lamiera zincata / Fibra vetro / Lamiera preverniciata bianca RAL 9002 Self-supporting double skin panel version, made of Galvanized steel / Glass fibre / White RAL 9002 pre-painted steel	UTAE120-K.. 03012033	UTAE220-K.. 03022033	UTAE320-K.. 03032033	UTAE420-K.. 03042033	UTAE520-K.. 03052033	UTAE620-K.. 03062033	UTAE1220-K.. 03122033	UTAE1320-K.. 03132033	UTAE1420-K.. 03142033	UTAE1520-K.. 03152033	UTAE1620-K.. 03162033



Taglia - Size	DU-TAE	UTAE 130	UTAE 230	UTAE 330	UTAE 430	UTAE 530	UTAE 630	UTAE 1230	UTAE 1330	UTAE 1430	UTAE 1540	UTAE 1640	
Potenz. Frigorifera Totale - Total (1) kW		7,3	11,7	14,6	17,0	22,2	29,8	24,1	30,1	34,0	58,1	70,1	
Cooling capacity Sensibile - Sensible (1) kW		5,9	9,8	12,0	14,0	18,3	24,3	20,2	24,6	28,1	44,5	55,4	
Potenzialità Termica - Heating capacity (2) kW		17,2	28,3	34,9	40,7	52,9	69,9	58,8	71,2	80,9	125,7	157,2	
Portata aria nominale - Nominal Air flow (3) m³/h		1.500	2.500	3.000	3.500	5.000	6.000	5.000	6.000	7.000	10.000	12.000	
Portata acqua Water flow (4)	Raffred. - Cooling l/h	1.256	2.012	2.511	2.924	3.818	5.126	4.145	5.177	5.848	9.993	12.057	
	Riscald. - Heating l/h	1.479	2.434	3.001	3.500	4.549	6.011	5.057	6.123	6.957	10.810	13.519	
Perdite di carico acqua Water pressure drops (5) kPa	Raffred. - Cooling	27,7	27,3	29,7	27,5	28,1	32,8	25,7	27,4	29,0	32,4	35,0	
	Riscald. - Heating	30,0	31,1	33,1	30,7	31,0	35,2	30,1	30,0	32,0	29,6	34,3	
Liv. sonori - Sound levels (Range) (6) 1V-Med-10V dB(A)		33-40-46	33-45-54	31-44-54	29-42-51	43-50-56	33-47-57	36-48-57	34-47-57	32-45-54	46-53-59	36-50-60	
Ref. FAN-DECK	Ref.	1x DE1(0707) [SWP/STD.1/10] [SWN/Qo.0.9/1.5]	1x DE1(0707) [SWP/STD.1/10] [SWN/Qo.0.9/2.5]	1x DE1(0707) [SWP/STD.1/10] [SWN/Qo.0.9/3.0]	1x DE1(0707) [SWP/STD.1/10] [SWN/Qo.0.9/3.2]	1x DE2(1010) [SWP/STD.1/10] [SWN/Qo.2.4/4.6]	1x DE3(1010) [SWP/STD.1/10] [SWN/Qo.1.7/5.8]	2x DE1(0707) [SWP/STD.1/10] [SWN/Qo.1.8/5.0]	2x DE1(0707) [SWP/STD.1/10] [SWN/Qo.1.8/6.0]	2x DE1(0707) [SWP/STD.1/10] [SWN/Qo.1.8/6.5]	2x DE2(1010) [SWP/STD.1/10] [SWN/Qo.4.9/9.2]	2x DE3(1010) [SWP/STD.1/10] [SWN/Qo.3.1/11.6]	
Ref. MOT	Ref.	8P. IP54. CLF EP+TP. CU -20/+40°C	8P. IP54. CLF EP+TP. CU -20/+40°C	8P. IP54. CLF EP+TP. CU -20/+40°C	8P. IP54. CLF EP+TP. CU -20/+40°C	8P. IP54. CLF EP+TP. CU -20/+40°C	8P. IP54. CLF EP+TP. CU -20/+40°C	8P. IP54. CLF EP+TP. CU -20/+40°C	8P. IP54. CLF EP+TP. CU -20/+40°C	8P. IP54. CLF EP+TP. CU -20/+40°C	8P. IP54. CLF EP+TP. CU -20/+40°C	8P. IP54. CLF EP+TP. CU -20/+40°C	
Numero Ventilatori/Motori - Fans/Motors Number	No./No.	1/1	1/1	1/1	1/1	1/1	1/1	2/2	2/2	2/2	2/2	2/2	
Assorbimento elettrico nominale (di targa) Nominal electrical data (plate data) W MAX (7) A		1x 1074W 1x 4,6A	1x 1074W 1x 4,6A	1x 1074W 1x 4,6A	1x 1074W 1x 4,6A	1x 1029W 1x 4,4A	1x 2202W 1x 9,5A	2x 1074W 2x 4,6A	2x 1074W 2x 4,6A	2x 1074W 2x 4,6A	2x 1029W 2x 4,4A	2x 2202W 2x 9,5A	
Alimentazione elettrica - Power supply		230Vac-1Ph-50/60Hz (Signal 0...10Vdc)						230Vac-1Ph-50/60Hz (Signal 0...10Vdc)					
Batteria caldo/freddo Heating/cooling coil	Ranghi - Rows No.	3R	3R	3R	3R	3R	3R	3R	3R	3R	4R	4R	
	Attacchi-Connections DN (*)	3/4" M	1" M	1" M	1" M	1-1/4" M	1-1/2" M	1-1/4" M	1-1/2" M	1-1/2" M	1-1/2" M	1-1/2" M	
Contenuto acqua - Water volume (l)		1,84	2,94	3,95	3,95	5,20	7,65	5,20	7,65	7,65	14,13	14,13	
Scarico Condensa - Drain pipe	φ (mm)	30	30	30	30	30	30	30	30	30	30	30	
Versioni Incasso Concealed versions	A1 mm	360	425	425	480	550	550	425	425	480	580	580	
	B1 mm	560	660	760	760	1.160	1.360	1.160	1.360	1.360	1.660	1.660	
	C1 mm	840	995	1.105	1.160	1.140	1.240	995	1.105	1.160	1.450	1.450	
Versioni a Vista Versions with Cabinet	A mm	380	440	440	480	570	570	440	440	480	600	600	
	B (F-H) mm	520	620	720	720	1.120	1.320	1.120	1.320	1.320	1.620	1.620	
	B (K) mm	550	650	750	750	1.150	1.350	1.150	1.350	1.350	1.650	1.650	
Peso netto Net weight	Versioni/s D-F-H kg	37,4	46,9	55,6	58,4	92,1	105,7	79,1	94,6	99,1	175,9	176,9	
	Versioni/s K kg	46,7	59,8	71,2	75,1	117,3	136,6	100,3	121,2	127,0	221,2	222,2	
Limite funzionam. inferiore Lower working limit	LFI	10V	1,00	1,00	1,00	0,93	0,92	0,95	1,00	1,00	0,93	0,92	
	ESP = 0 Pa	Med	0,75	0,68	0,65	0,59	0,71	0,61	0,68	0,65	0,59	0,71	
	1V	0,50	0,36	0,30	0,26	0,50	0,26	0,36	0,30	0,26	0,30	0,26	
(8) 10V-Med-1V = Max-Med-Min	50 Pa	10V	1,00	1,00	1,00	0,91	0,90	0,94	1,00	1,00	0,91	0,90	
	Med	0,75	0,68	0,65	0,58	0,70	0,60	0,68	0,65	0,58	0,70		
	1V	0,50	0,36	0,30	0,25	0,49	0,26	0,36	0,30	0,25	0,49		
RIDUZIONE PORTATA ARIA Coefficienti che definiscono le curve "Portata Aria / Pressione statica" (alle 3 velocità Max-Med-Min)	100 Pa	10V	1,00	1,00	1,00	0,90	0,89	0,93	1,00	1,00	0,90	0,89	
	Med	0,75	0,68	0,65	0,57	0,68	0,59	0,68	0,65	0,57	0,68		
	1V	0,50	0,36	0,30	0,25	0,48	0,25	0,36	0,30	0,25	0,48		
AIR FLOW REDUCTION Coefficients defining the "Air flow / Static pressure" diagrams (at 3 speed Max-Med-Min)	150 Pa	10V	1,00	1,00	0,99	0,89	0,87	0,92	1,00	0,99	0,89	0,87	
	Med	0,75	0,68	0,65	0,57	0,67	0,58	0,68	0,65	0,57	0,67		
	1V	0,50	0,36	0,30	0,25	0,47	0,25	0,36	0,30	0,25	0,47		
LFS Limite funzionam. superiore Upper working limit	200 Pa	10V	1,00	1,00	0,98	0,87	0,85	0,91	1,00	0,98	0,87	0,85	
	Med	0,75	0,68	0,64	0,56	0,66	0,58	0,68	0,64	0,56	0,66		
	1V	0,50	0,36	0,30	0,24	0,46	0,25	0,36	0,30	0,24	0,46		
ESP (Pa)	10V	486 Pa	505 Pa	514 Pa	527 Pa	608 Pa	955 Pa	505 Pa	514 Pa	527 Pa	608 Pa	955 Pa	
	Med	473 Pa	493 Pa	505 Pa	522 Pa	601 Pa	942 Pa	493 Pa	505 Pa	522 Pa	601 Pa	942 Pa	
	1V	445 Pa	453 Pa	480 Pa	488 Pa	585 Pa	883 Pa	453 Pa	480 Pa	488 Pa	585 Pa	883 Pa	
Qa (x m³/h)	10V	x0,29	x0,21	x0,18	x0,15	x0,29	x0,15	x0,21	x0,18	x0,15	x0,29	x0,15	
	Med	x0,29	x0,21	x0,17	x0,15	x0,29	x0,15	x0,21	x0,17	x0,15	x0,29	x0,15	
	1V	x0,28	x0,20	x0,16	x0,14	x0,28	x0,14	x0,20	x0,16	x0,14	x0,28	x0,14	

(9) VARIAZIONE POTENZIALITÀ FRIGORIFERA/TERMICA (in funzione della variazione portata aria)
COOLING/HEATING CAPACITY VARIATION (depending on air flow variation)

Portata aria - Air flow	1,15	1,10	1,05	1,00	0,95	0,90	0,85	0,80	0,75	0,70	0,65	0,60	0,55	0,50	0,45	0,40	0,35	0,30	0,25	0,20	0,15
Potenz. Frigorifera Totale - Total	1,07	1,05	1,02	1,00	0,97	0,95	0,92	0,89	0,87	0,84	0,81	0,77	0,74	0,71	0,67	0,63	0,59	0,55	0,50	0,45	0,39
Cooling capacity Sensibile - Sensible	1,10	1,06	1,03	1,00	0,97	0,93	0,90	0,86	0,83	0,79	0,76	0,72	0,68	0,64	0,60	0,55	0,51	0,46	0,41	0,35	0,29
Potenz. termica - Heating capacity	1,09	1,06	1,03	1,00	0,97	0,94	0,91	0,87	0,84	0,81	0,77	0,74	0,70	0,66	0,62	0,58	0,53	0,49	0,44	0,38	0,32

(*) DN = Diametro nominale, M = Attacchi idraulici batteria Gas maschio
 (1) (2) (3) (4) (5) (6) (7) (8) (9) (10) (11) (12) (13) (14) (15) (16) (17) (18) (19) (20) (21) (22) (23) (24) (25) (26) (27) (28) (29) (30) (31) (32) (33) (34) (35) (36) (37) (38) (39) (40) (41) (42) (43) (44) (45) (46) (47) (48) (49) (50) (51) (52) (53) (54) (55) (56) (57) (58) (59) (60) (61) (62) (63) (64) (65) (66) (67) (68) (69) (70) (71) (72) (73) (74) (75) (76) (77) (78) (79) (80) (81) (82) (83) (84) (85) (86) (87) (88) (89) (90) (91) (92) (93) (94) (95) (96) (97) (98) (99) (100) (101) (102) (103) (104) (105) (106) (107) (108) (109) (110) (111) (112) (113) (114) (115) (116) (117) (118) (119) (120) (121) (122) (123) (124) (125) (126) (127) (128) (129) (130) (131) (132) (133) (134) (135) (136) (137) (138) (139) (140) (141) (142) (143) (144) (145) (146) (147) (148) (149) (150) (151) (152) (153) (154) (155) (156) (157) (158) (159) (160) (161) (162) (163) (164) (165) (166) (167) (168) (169) (170) (171) (172) (173) (174) (175) (176) (177) (178) (179) (180) (181) (182) (183) (184) (185) (186) (187) (188) (189) (190) (191) (192) (193) (194) (195) (196) (197) (198) (199) (200) (201) (202) (203) (204) (205) (206) (207) (208) (209) (210) (211) (212) (213) (214) (215) (216) (217) (218) (219) (220) (221) (222) (223) (224) (225) (226) (227) (228) (229) (230) (231) (232) (233) (234) (235) (236) (237) (238) (239) (240) (241) (242) (243) (244) (245) (246) (247) (248) (249) (250) (251) (252) (253) (254) (255) (256) (257) (258) (259) (260) (261) (262) (263) (264) (265) (266) (267) (268) (269) (270) (271) (272) (273) (274) (275) (276) (277) (278) (279) (280) (281) (282) (283) (284) (285) (286) (287) (288) (289) (290) (291) (292) (293) (294) (295) (296) (297) (298) (299) (300) (301) (302) (303) (304) (305) (306) (307) (308) (309) (310) (311) (312) (313) (314) (315) (316) (317) (318) (319) (320) (321) (322) (323) (324) (325) (326) (327) (328) (329) (330) (331) (332) (333) (334) (335) (336) (337) (338) (339) (340) (341) (342) (343) (344) (345) (346) (347) (348) (349) (350) (351) (352) (353) (354) (355) (356) (357) (358) (359) (360) (361) (362) (363) (364) (365) (366) (367) (368) (369) (370) (371) (372) (373) (374) (375) (376) (377) (378) (379) (380) (381) (382) (383) (384) (385) (386) (387) (388) (389) (390) (391) (392) (393) (394) (395) (396) (397) (398) (399) (400) (401) (402) (403) (404) (405) (406) (407) (408) (409) (410) (411) (412) (413) (414) (415) (416) (417) (418) (419) (420) (421) (422) (423) (424) (425) (426) (427) (428) (429) (430) (431) (432) (433) (434) (435) (436) (437) (438) (439) (440) (441) (442) (443) (444) (445) (446) (447) (448) (449) (450) (451) (452) (453) (454) (455) (456) (457) (458) (459) (460) (461) (462) (463) (464) (465) (466) (467) (468) (469) (470) (471) (472) (473) (474) (475) (476) (477) (478) (479) (480) (481) (482) (483) (484) (485) (486) (487) (488) (489) (490) (491) (492) (493) (494) (495) (496) (497) (498) (499) (500) (501) (502) (503) (504) (505) (506) (507) (508) (509) (510) (511) (512) (513) (514) (515) (516) (517) (518) (519) (520) (521) (522) (523) (524) (525) (526) (527) (528) (529) (530) (531) (532) (533) (534) (535) (536) (537) (538) (539) (540) (541) (542) (543) (544) (545) (546) (547) (548) (549) (550) (551) (552) (553) (554) (555) (556) (557) (558) (559) (560) (561) (562) (563) (564) (565) (566) (567) (568) (569) (570) (571) (572) (573) (574) (575) (576) (577) (578) (579) (580) (581) (582) (583) (584) (585) (586) (587) (588) (589) (590) (591) (592) (593) (594) (595) (596) (597) (598) (599) (600) (601) (602) (603) (604) (605) (606) (607) (608) (609) (610) (611) (612) (613) (614) (615) (616) (617) (618) (619) (620) (621) (622) (623) (624) (625) (626) (627) (628) (629) (630) (631) (632) (633) (634) (635) (636) (637) (638) (639) (640) (641) (642) (643) (644) (645) (646) (647) (648) (649) (650) (651) (652) (653) (654) (655) (656) (657) (658) (659) (660) (661) (662) (663) (664) (665) (666) (667) (668) (669) (670) (671) (672) (673) (674) (675) (676) (677) (678) (679) (680) (681) (682) (683) (684) (685) (686) (687) (688) (689) (690) (691) (692) (693) (694) (695) (696) (697) (698) (699) (700) (701) (702) (703) (704) (705) (706) (707) (708) (709) (710) (711) (712) (713) (714) (715) (716) (717) (718) (719) (720) (721) (722) (723) (724) (725) (726) (727) (728) (729) (730) (731) (732) (733) (734) (735) (736) (737) (738) (739) (740) (741) (742) (743) (744) (745) (746) (747) (748) (749) (750) (

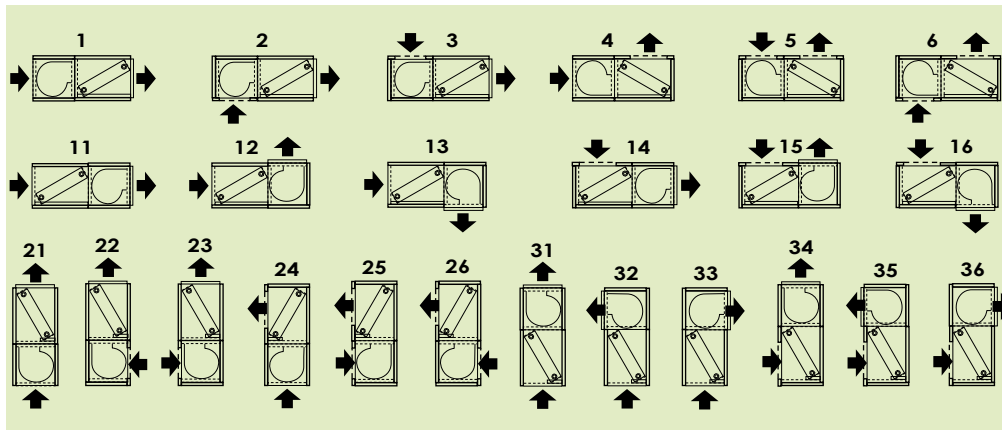
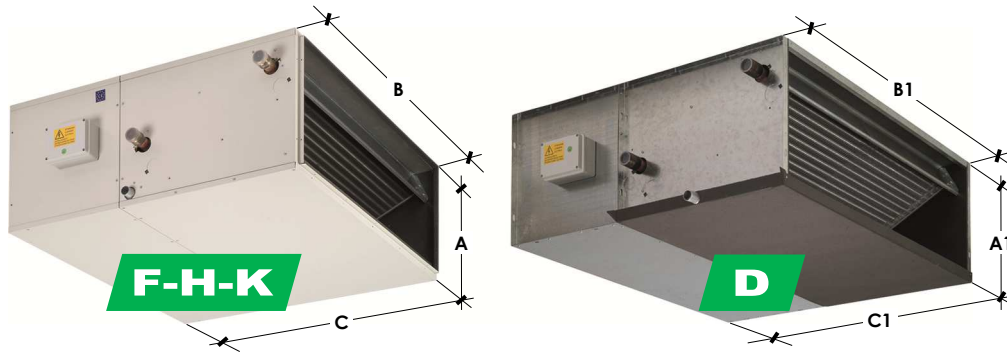

Specificare il lato attacchi idraulici batteria
Specify the water coil connections side

- DX = Destra - Right (STANDARD)
- SX = Sinistra - Left

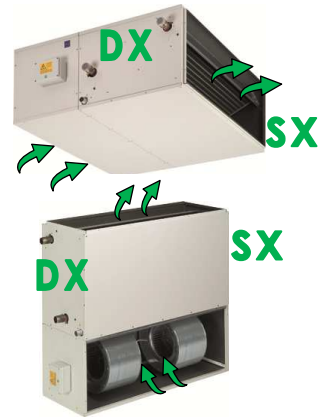

In caso di dubbi interpretativi, si ricorda che le versioni 1...36 riportate a lato sono tutte rappresentate con attacchi destri (DX).
In case of interpretation doubts, please note that versions 1...36 shown at the side are all represented with right side connections (DX).

D	Zincato - Incasso Galvanized - Concealed
F	Zincato - A vista Galvanized - With cabinet
H	Preverniciato - A vista Pre-painted - With cabinet
K	Doppio pannello - A vista Double skin panel - With cabinet



In fase di ordine specificare sempre il Modello completo = Serie + Taglia + Batteria + Cassa portante + Versione + Lato attacchi idraulici. Esempio:
When ordering, always specify complete Model: Series + Size + Coil + Main casing + Version + Water connections side. Example:

UTAE
130
- H
1
- DX
➔
UTAE130-H1-DX

Serie EC (Brush.) / EC (Brush.) Series: **UTAE**
 Taglia / Size: **130...1640**
 Cassa portante / Main casing: **D, F, H, K**
 Versione / Version: **1...**
 Attacchi / Connections: **DX, SX**

Risultato = Sigla Identificativa per l'ordinazione
Result = Order Identification code

Taglia - Size	DU-TAE	UTAE 130	UTAE 230	UTAE 330	UTAE 430	UTAE 530	UTAE 630	UTAE 1230	UTAE 1330	UTAE 1430	UTAE 1540	UTAE 1640
Pot. Figor. totale - Total cooling cap. (1) kW		7,3	11,7	14,6	17,0	22,2	29,8	24,1	30,1	34,0	58,1	70,1
Potenza Termica - Heating capacity (2) kW		17,2	28,3	34,9	40,7	52,9	69,9	58,8	71,2	80,9	125,7	157,2
Portata aria Nom. - Nominal Air flow (3) m³/h		1.500	2.500	3.000	3.500	5.000	6.000	5.000	6.000	7.000	10.000	12.000

(*) Queste unità montano un motore elettronico Brushless Top di gamma che prevede un enorme "Range portata aria". Su richiesta (con sovrapprezzo) settaggio con un "Range portata aria" diverso. Possibile richiedere anche settaggio con portata aria fissa.

(*) These units are provided with a Brushless electronic motor Top range with a large "Air flow range". On request (with additional price) set with different "Air flow range". It is also possible to require settings with fixed air flow rate.

Cod.: 03950000

Descr.: Qa range setting XXX-YYY

Prezzo:

Cod.: 03950000

Descr.: Qa range setting XXX-YYY

Price:

Model	Description	UTAE130-D..	UTAE230-D..	UTAE330-D..	UTAE430-D..	UTAE530-D..	UTAE630-D..	UTAE1230-D..	UTAE1330-D..	UTAE1430-D..	UTAE1540-D..	UTAE1640-D..
D	INCASSO - ZINCATA CONCEALED - GALVANIZED Versione in Semplice pannello, autoportante, in lamiera zincata + isolamento termico-acustico interno Self-supporting single skin panel version, made of galvanized steel + internal thermal-acoustic insulation	Mod Cod.P UTAE130-D.. 03013003	UTAE230-D.. 03023003	UTAE330-D.. 03033003	UTAE430-D.. 03043003	UTAE530-D.. 03053003	UTAE630-D.. 03063003	UTAE1230-D.. 03123003	UTAE1330-D.. 03133003	UTAE1430-D.. 03143003	UTAE1540-D.. 03154003	UTAE1640-D.. 03164003
F	A VISTA - ZINCATA WITH CABINET - GALVANIZED Versione in Semplice pannello, autoportante, in lamiera zincata + isolamento termico-acustico interno Self-supporting single skin panel version, made of galvanized steel + internal thermal-acoustic insulation	Mod Cod.P UTAE130-F.. 03013013	UTAE230-F.. 03023013	UTAE330-F.. 03033013	UTAE430-F.. 03043013	UTAE530-F.. 03053013	UTAE630-F.. 03063013	UTAE1230-F.. 03123013	UTAE1330-F.. 03133013	UTAE1430-F.. 03143013	UTAE1540-F.. 03154013	UTAE1640-F.. 03164013
H	A VISTA - PREVERNICIATA WITH CABINET - PRE-PAINTED Versione in Semplice pannello, autoportante, in lamiera preverniciata bianca RAL 9002 + isolamento termico-acustico interno Self-supporting single skin panel version, made of white RAL 9002 pre-painted steel + internal thermal-acoustic insulation	Mod Cod.P UTAE130-H.. 03013023	UTAE230-H.. 03023023	UTAE330-H.. 03033023	UTAE430-H.. 03043023	UTAE530-H.. 03053023	UTAE630-H.. 03063023	UTAE1230-H.. 03123023	UTAE1330-H.. 03133023	UTAE1430-H.. 03143023	UTAE1540-H.. 03154023	UTAE1640-H.. 03164023
K	A VISTA - DOPPIO PANNELLO WITH CABINET - DOUBLE PANEL Versione in Doppio pannello, autoportante, in Lamiera zincata / Fibra vetro / Lamiera preverniciata bianca RAL 9002 Self-supporting double skin panel version, made of Galvanized steel / Glass fibre / White RAL 9002 pre-painted steel	Mod Cod.P UTAE130-K.. 03013033	UTAE230-K.. 03023033	UTAE330-K.. 03033033	UTAE430-K.. 03043033	UTAE530-K.. 03053033	UTAE630-K.. 03063033	UTAE1230-K.. 03123033	UTAE1330-K.. 03133033	UTAE1430-K.. 03143033	UTAE1540-K.. 03154033	UTAE1640-K.. 03164033



Taglia - Size	DU-TAE	UTAE 160	UTAE 260	UTAE 360	UTAE 460	UTAE 560	UTAE 660	UTAE 1260	UTAE 1360	UTAE 1460	UTAE 1560	UTAE 1660	
Potenz. Frigorifera Cooling capacity	Totale - Total (1) kW	12,2	19,0	23,9	27,9	36,4	47,3	40,3	48,6	55,4	75,3	94,1	
	Sensibile - Sensible (1) kW	8,7	14,0	17,1	20,1	26,1	33,9	29,5	35,0	39,9	53,5	68,1	
Potenzialità Termica - Heating capacity (2)	kW	24,3	39,2	47,3	55,5	72,3	93,6	82,6	96,7	110,3	146,6	188,3	
Portata aria nominale - Nominal Air flow (3)	m ³ /h	1.500	2.500	3.000	3.500	5.000	6.000	5.000	6.000	7.000	10.000	12.000	
Portata acqua Water flow (4)	Raffred. - Cooling l/h	2.098	3.268	4.111	4.799	6.261	8.136	6.932	8.359	9.529	12.952	16.185	
	Riscald. - Heating l/h	2.090	3.371	4.068	4.773	6.218	8.050	7.104	8.316	9.486	12.608	16.194	
Perdite di carico acqua Water pressure drops (5)	Raffred. - Cooling kPa	37,2	32,8	34,9	32,1	34,0	32,9	31,2	31,9	34,1	34,7	35,1	
	Riscald. - Heating kPa	28,7	27,2	26,7	24,7	26,1	25,2	25,6	24,6	26,4	25,7	27,4	
Liv. sonori - Sound levels (Range) (6)	1V-Med-10V dB(A)	33-40-46	33-45-54	31-44-54	29-42-51	43-50-56	33-47-57	36-48-57	34-47-57	32-45-54	46-53-59	36-50-60	
Ref. FAN-DECK	Ref.	1x DE1(0707) [SWP/STD.1/10] [SWN/Qo.0.9/1.5]	1x DE1(0707) [SWP/STD.1/10] [SWN/Qo.0.9/2.5]	1x DE1(0707) [SWP/STD.1/10] [SWN/Qo.0.9/3.0]	1x DE1(0707) [SWP/STD.1/10] [SWN/Qo.0.9/3.2]	1x DE2(1010) [SWP/STD.1/10] [SWN/Qo.2.4/4.6]	1x DE3(1010) [SWP/STD.1/10] [SWN/Qo.1.7/5.8]	2x DE1(0707) [SWP/STD.1/10] [SWN/Qo.1.8/5.0]	2x DE1(0707) [SWP/STD.1/10] [SWN/Qo.1.8/6.0]	2x DE1(0707) [SWP/STD.1/10] [SWN/Qo.4.9/9.2]	2x DE2(1010) [SWP/STD.1/10] [SWN/Qo.4.9/9.2]	2x DE3(1010) [SWP/STD.1/10] [SWN/Qo.3.1/11.6]	
Ref. MOT	Ref.	8P, IP54, CLF EP+TP, CU -20/+40°C	8P, IP54, CLF EP+TP, CU -20/+40°C	8P, IP54, CLF EP+TP, CU -20/+40°C	8P, IP54, CLF EP+TP, CU -20/+40°C	8P, IP54, CLF EP+TP, CU -20/+40°C	8P, IP54, CLF EP+TP, CU -20/+40°C	8P, IP54, CLF EP+TP, CU -20/+40°C	8P, IP54, CLF EP+TP, CU -20/+40°C	8P, IP54, CLF EP+TP, CU -20/+40°C	8P, IP54, CLF EP+TP, CU -20/+40°C	8P, IP54, CLF EP+TP, CU -20/+40°C	
Numero Ventilatori/Motori - Fans/Motors Number	No./No.	1/1	1/1	1/1	1/1	1/1	1/1	2/2	2/2	2/2	2/2	2/2	
Assorbimento elettrico nominale (di targa) Nominal electrical data (plate data)	W MAX (7)	1x 1074W 1x 4,6A	1x 1074W 1x 4,6A	1x 1074W 1x 4,6A	1x 1074W 1x 4,6A	1x 1029W 1x 4,4A	1x 2202W 1x 9,5A	2x 1074W 2x 4,6A	2x 1074W 2x 4,6A	2x 1074W 2x 4,6A	2x 1029W 2x 4,4A	2x 2202W 2x 9,5A	
Alimentazione elettrica - Power supply		230Vac-1Ph-50/60Hz (Signal 0...10Vdc)						230Vac-1Ph-50/60Hz (Signal 0...10Vdc)					
Batteria caldo/freddo Heating/cooling coil	Ranghi - Rows No.	6R	6R	6R	6R	6R	6R	6R	6R	6R	6R	6R	
	Attacchi-Connections DN (*) Contenuto acqua - Water volume (l)	3/4" M 3,36	1" M 5,23	1" M 7,16	1" M 7,16	1-1/4" M 9,39	1-1/2" M 13,60	1-1/4" M 9,39	1-1/2" M 13,60	1-1/2" M 13,60	1-1/2" M 13,60	1-1/2" M 20,04	1-1/2" M 20,04
Scarico Condensa - Drain pipe	φ (mm)	30	30	30	30	30	30	30	30	30	30	30	
Versioni Incasso Concealed versions	A1	mm	360	425	425	480	550	550	425	425	480	580	
	B1	mm	560	660	760	760	1.160	1.360	1.160	1.360	1.360	1.660	
	C1	mm	840	995	1.105	1.160	1.140	1.240	995	1.105	1.160	1.450	
Versioni a Vista Versions with Cabinet	A	mm	380	440	440	480	570	570	440	440	480	600	
	B (F-H-K)	mm	520	620	720	720	1.120	1.320	1.120	1.320	1.320	1.620	
	B (K)	mm	550	650	750	750	1.150	1.350	1.150	1.350	1.350	1.650	
Peso netto Net weight	Versioni/s D-F-H	kg	43,4	54,4	64,6	67,4	107,1	123,7	94,1	112,6	117,1	198,4	
	Versioni/s K	kg	52,7	67,3	80,2	84,1	132,3	154,6	115,3	139,2	145,0	243,7	
Limite funzionam. inferiore Lower working limit	LF1	10V	1,00	1,00	1,00	0,93	0,92	0,95	1,00	1,00	0,93	0,92	
	ESP = 0 Pa	Med	0,75	0,68	0,65	0,59	0,71	0,61	0,68	0,65	0,59	0,71	
50 Pa	Med	0,75	0,68	0,65	0,58	0,70	0,60	0,68	0,65	0,58	0,70	0,60	
	1V	0,50	0,36	0,30	0,25	0,49	0,26	0,36	0,30	0,25	0,49	0,26	
100 Pa	Med	0,75	0,68	0,65	0,57	0,68	0,59	0,68	0,65	0,57	0,68	0,59	
	1V	0,50	0,36	0,30	0,25	0,48	0,25	0,36	0,30	0,25	0,48	0,25	
150 Pa	Med	0,75	0,68	0,65	0,57	0,67	0,58	0,68	0,65	0,57	0,67	0,58	
	1V	0,50	0,36	0,30	0,25	0,47	0,25	0,36	0,30	0,25	0,47	0,25	
200 Pa	Med	0,75	0,68	0,64	0,56	0,66	0,58	0,68	0,64	0,56	0,66	0,58	
	1V	0,50	0,36	0,30	0,24	0,46	0,25	0,36	0,30	0,24	0,46	0,25	
300 Pa	Med	0,75	0,67	0,62	0,54	0,62	0,56	0,67	0,62	0,54	0,62	0,56	
	1V	0,50	0,36	0,29	0,23	0,44	0,24	0,36	0,29	0,23	0,44	0,24	
400 Pa	Med	0,85	0,82	0,88	0,77	0,76	0,86	0,82	0,88	0,77	0,76	0,86	
	1V	0,42	0,30	0,27	0,21	0,41	0,24	0,30	0,27	0,21	0,41	0,24	
LFS Limite funzionam. superiore Upper working limit	ESP (Pa)	10V	486 Pa	505 Pa	514 Pa	527 Pa	608 Pa	955 Pa	505 Pa	514 Pa	527 Pa	608 Pa	
	Qa (x m ³ /h)	Med	x0,29	x0,21	x0,18	x0,15	x0,29	x0,15	x0,21	x0,18	x0,15	x0,29	
	ESP (Pa)	1V	473 Pa	493 Pa	505 Pa	522 Pa	601 Pa	942 Pa	493 Pa	505 Pa	522 Pa	601 Pa	
	Qa (x m ³ /h)	1V	x0,29	x0,21	x0,17	x0,15	x0,29	x0,15	x0,21	x0,17	x0,15	x0,29	
ESP (Pa)	1V	445 Pa	453 Pa	480 Pa	488 Pa	585 Pa	883 Pa	453 Pa	480 Pa	488 Pa	585 Pa		
Qa (x m ³ /h)	1V	x0,28	x0,20	x0,16	x0,14	x0,28	x0,14	x0,20	x0,16	x0,14	x0,28	x0,14	



(9) VARIAZIONE POTENZIALITÀ FRIGORIFERA/TERMICA (in funzione della variazione portata aria) COOLING/HEATING CAPACITY VARIATION (depending on air flow variation)

Portata aria - Air flow	1,15	1,10	1,05	1,00	0,95	0,90	0,85	0,80	0,75	0,70	0,65	0,60	0,55	0,50	0,45	0,40	0,35	0,30	0,25	0,20	0,15
Potenz. Frigorifera	1,07	1,05	1,02	1,00	0,97	0,95	0,92	0,89	0,87	0,84	0,81	0,77	0,74	0,71	0,67	0,63	0,59	0,55	0,50	0,45	0,39
Cooling capacity	1,10	1,06	1,03	1,00	0,97	0,93	0,90	0,86	0,83	0,79	0,76	0,72	0,68	0,64	0,60	0,55	0,51	0,46	0,41	0,35	0,29
Potenz. termica - Heating capacity	1,09	1,06	1,03	1,00	0,97	0,94	0,91	0,87	0,84	0,81	0,77	0,74	0,70	0,66	0,62	0,58	0,53	0,49	0,44	0,38	0,32

(*) DN = Diametro nominale, M = Attacchi idraulici batteria Gas maschio

Technical data refer to the following conditions: Standard unit - Atmospheric pressure 1013 mbar - Power supply 230Vac/1Ph/50Hz.
(1) (2) (3) (4) (5): Nominal technical data, refer to the nominal air flow (3) & Vmax=10V, ESP=0, dry coil. For the performances (1) (2) in the operating air flow ref. 8/9 or the SW.
(1) Raffreddamento: Temp. aria 20°C - Temp. acqua ingresso/uscita 7/12°C - Portata aria nominale (3). Per le portate aria di funzionamento (es. alle diverse velocità, Segnali, ESP) vedi (8) (9) (10).
(2) Riscaldamento: Temp. aria 20°C - Temp. acqua ingresso/uscita 70/60°C - Portata aria nominale (3). Per le portate aria di funzionamento (es. alle diverse velocità, Segnali, ESP) vedi (8) (9) (10).
(3) (4) (5) Rete Frigorifera e termiche: Valori calcolati da SW e dati rilevati in camera calorimetrica rif. norme UNI 7940 parte 1° ed., UNI-EN 1397/2001.
(6) (7) Portata aria e Press. statica: Valori nominali rilevati con cassone rif. norme AMCA210-74 fig.12 e condotto + diaframma rif. norme CNR-UNI10023.
(8) (9) (10) Livelli sonori: Pressione sonora in campo libero, distanza 3 m. Valori calcolati da potenza sonora rilevata in camera riverberante rif. norme ISO 3741 - ISO 3742.
(11) Dati elettrici: Valori rilevati con Wattmetro Jolegova WT10 (Valore max. nominale, di targa motore = valore di riferimento per progettazione impianto elettrico). Per gli assorbimenti elettrici in funzionamento, classi efficienza energetica, ecc. vedi paragrafo "Tab Regolamento UE-2016-2281".

(*) DN = Nominal diameter, M = Male gas water coil connections

Technical data refer to the following conditions: Standard unit - Atmospheric pressure 1013 mbar - Power supply 230Vac/1Ph/50Hz.
(1) (2) (3) (4) (5): Nominal technical data, refer to the nominal air flow (3) & Vmax=10V, ESP=0, dry coil. For the performances (1) (2) in the operating air flow ref. 8/9 or the SW.
(1) Cooling: Air temp.: 20°C db, 70°C wb - Entering/leaving water temp.: 7/12°C - Nominal air flow (3). For the operating air flows (es. at the different Speed, Signals, ESP) see (8) (9) (10).
(2) Heating: Air temp.: 20°C - Entering/leaving water temp.: 70/60°C - Nominal air flow (3). For the operating air flows (es. at the different Speed, Signals, ESP) see (8) (9) (10).
(3) (4) (5) Refrigeration and heating capacities: Data calculated by SW and measurements made in calorimetric room ref. UNI 7940 part 1° ed., UNI-EN 1397/2001 standards.
(6) (7) Air flow and static pressure: Nominal data measured with casing ref. AMCA210-74 fig.12 standards and plenum + diaphragm ref. CNR-UNI10023 standards.
(8) (9) (10) Sound Levels: Free field sound pressure, 3 m distance. Data calculated based on sound power measured in reverberation room ref. ISO 3741 - ISO 3742 standards.
(11) Electrical data: Data measured with Wattmeter Jolegova WT10 (Max value, nominal of motor label = reference value for the electrical system design). For the operating electrical power absorption, energy efficiency class, etc. see paragraph "Tab UE-2016-2281 Regulation".

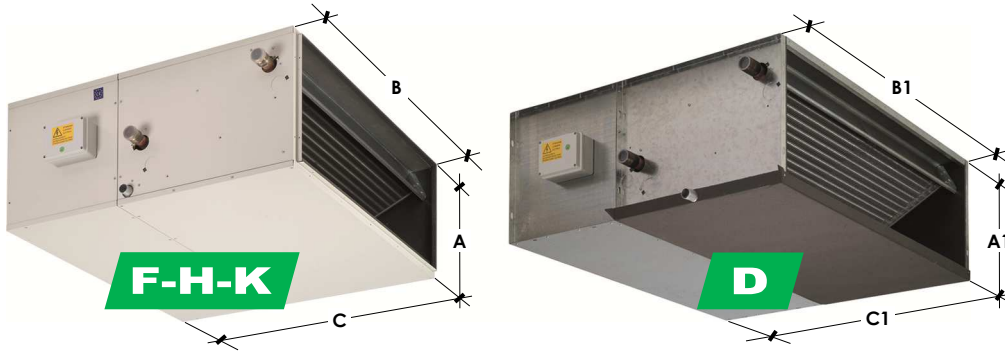

Specificare il lato attacchi idraulici batteria
Specify the water coil connections side

- DX = Destra - Right (STANDARD)
- SX = Sinistra - Left

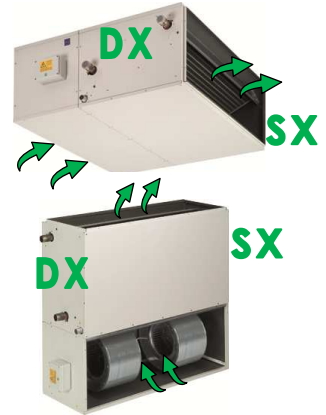

In caso di dubbi interpretativi, si ricorda che le versioni 1...36 riportate a lato sono tutte rappresentate con attacchi destri (DX).
In case of interpretation doubts, please note that versions 1...36 shown at the side are all represented with right side connections (DX).

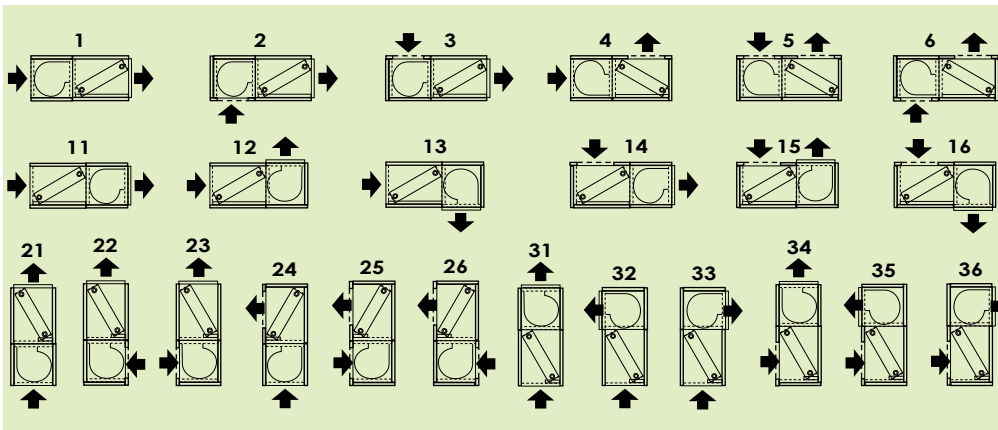

D	Zincato - Incasso Galvanized - Concealed
F	Zincato - A vista Galvanized - With cabinet
H	Preverniciato - A vista Pre-painted - With cabinet
K	Doppio pannello - A vista Double skin panel - With cabinet



In fase di ordine specificare sempre il Modello completo = Serie + Taglia + Batteria + Cassa portante + Versione + Lato attacchi idraulici. Esempio:
When ordering, always specify complete Model: Series + Size + Coil + Main casing + Version + Water connections side. Example:

UTAE - **160** - **H** **1** - **DX** → **UTAE160-H1-DX**

Serie EC (Brush.) / EC (Brush.) Series: **UTAE**
 Taglia / Size: **160...1660**
 Cassa portante / Main casing: **D, F, H, K**
 Versione / Version: **1...**
 Attacchi Connessioni / Connections: **DX, SX**

Risultato = Sigla Identificativa per l'ordinazione
Result = Order Identification code

Taglia - Size	DU-TAE	UTAE 160	UTAE 260	UTAE 360	UTAE 460	UTAE 560	UTAE 660	UTAE 1260	UTAE 1360	UTAE 1460	UTAE 1560	UTAE 1660
Pot. Figor. totale - Total cooling cap. (1) kW		12,2	19,0	23,9	27,9	36,4	47,3	40,3	48,6	55,4	75,3	94,1
Potenza Termica - Heating capacity (2) kW		24,3	39,2	47,3	55,5	72,3	93,6	82,6	96,7	110,3	146,6	188,3
Portata aria Nom. - Nominal Air flow (3) m³/h		1.500	2.500	3.000	3.500	5.000	6.000	5.000	6.000	7.000	10.000	12.000

(*) Queste unità montano un motore elettronico Brushless Top di gamma che prevede un enorme "Range portata aria". Su richiesta (con sovrapprezzo) settaggio con un "Range portata aria" diverso. Possibile richiedere anche settaggio con portata aria fissa.

(*) These units are provided with a Brushless electronic motor Top range with a large "Air flow range". On request (with additional price) set with different "Air flow range". It is also possible to require settings with fixed air flow rate.

Cod.: 03950000

Descr.: Qa range setting XXX-YYY

Prezzo:

Cod.: 03950000

Descr.: Qa range setting XXX-YYY

Price:

Versione	Mod	Cod.P	UTAE160-D..	UTAE260-D..	UTAE360-D..	UTAE460-D..	UTAE560-D..	UTAE660-D..	UTAE1260-D..	UTAE1360-D..	UTAE1460-D..	UTAE1560-D..	UTAE1660-D..
D INCASSO - ZINCATA CONCEALED - GALVANIZED	Mod	UTAE160-D..	UTAE260-D..	UTAE360-D..	UTAE460-D..	UTAE560-D..	UTAE660-D..	UTAE1260-D..	UTAE1360-D..	UTAE1460-D..	UTAE1560-D..	UTAE1660-D..	
	Cod.P	03016003	03026003	03036003	03046003	03056003	03066003	03126003	03136003	03146003	03156003	03166003	
F A VISTA - ZINCATA WITH CABINET - GALVANIZED	Mod	UTAE160-F..	UTAE260-F..	UTAE360-F..	UTAE460-F..	UTAE560-F..	UTAE660-F..	UTAE1260-F..	UTAE1360-F..	UTAE1460-F..	UTAE1560-F..	UTAE1660-F..	
	Cod.P	03016013	03026013	03036013	03046013	03056013	03066013	03126013	03136013	03146013	03156013	03166013	
H A VISTA - PREVERNICIATA WITH CABINET - PRE-PAINTED	Mod	UTAE160-H..	UTAE260-H..	UTAE360-H..	UTAE460-H..	UTAE560-H..	UTAE660-H..	UTAE1260-H..	UTAE1360-H..	UTAE1460-H..	UTAE1560-H..	UTAE1660-H..	
	Cod.P	03016023	03026023	03036023	03046023	03056023	03066023	03126023	03136023	03146023	03156023	03166023	
K A VISTA - DOPPIO PANNELLO WITH CABINET - DOUBLE PANEL	Mod	UTAE160-K..	UTAE260-K..	UTAE360-K..	UTAE460-K..	UTAE560-K..	UTAE660-K..	UTAE1260-K..	UTAE1360-K..	UTAE1460-K..	UTAE1560-K..	UTAE1660-K..	
	Cod.P	03016033	03026033	03036033	03046033	03056033	03066033	03126033	03136033	03146033	03156033	03166033	



Taglia - Size		DU-TAE	UTAE 132	UTAE 232	UTAE 332	UTAE 432	UTAE 532	UTAE 632	UTAE 1232	UTAE 1332	UTAE 1432	UTAE 1542	UTAE 1642	
Potenz. Frigorifera	Totale - Total (1)	kW	7,3	11,7	14,6	17,0	22,2	29,8	24,1	30,1	34,0	58,1	70,1	
Cooling capacity	Sensibile - Sensible (1)	kW	5,9	9,8	12,0	14,0	18,3	24,3	20,2	24,6	28,1	44,5	55,4	
Potenzialità Termica - Heating capacity (2)		kW	13,3	21,7	27,3	31,7	40,4	54,5	44,8	55,3	62,4	85,2	103,1	
Portata aria nominale - Nominal Air flow (3)		m³/h	1.500	2.500	3.000	3.500	5.000	6.000	5.000	6.000	7.000	10.000	12.000	
Portata acqua	Raffred. - Cooling	l/h	1.256	2.012	2.511	2.924	3.818	5.126	4.145	5.177	5.848	9.993	12.057	
	Riscald. - Heating	l/h	1.144	1.866	2.348	2.726	3.474	4.687	3.853	4.756	5.366	7.327	8.867	
Perdite di carico acqua	Raffred. - Cooling	kPa	27,7	27,3	29,7	27,5	28,1	32,8	25,7	27,4	29,0	32,4	35,0	
	Riscald. - Heating	kPa	35,1	36,3	37,7	38,6	40,4	37,3	37,7	34,7	37,1	37,0	40,2	
Liv. sonori - Sound levels (Range) (6)	1V-Med-10V dB(A)		33-40-46	33-45-54	31-44-54	29-42-51	43-50-56	33-47-57	36-48-57	34-47-57	32-45-54	46-53-59	36-50-60	
Ref. FAN-DECK	Ref.		1x DE1(0707) [SWP/STD.1/10] [SWN/Qa.0.9/1.5]	1x DE1(0707) [SWP/STD.1/10] [SWN/Qa.0.9/2.5]	1x DE1(0707) [SWP/STD.1/10] [SWN/Qa.0.9/3.0]	1x DE1(0707) [SWP/STD.1/10] [SWN/Qa.0.9/3.2]	1x DE2(1010) [SWP/STD.1/10] [SWN/Qa.1.7/5.8]	1x DE3(1010) [SWP/STD.1/10] [SWN/Qa.1.8/5.8]	2x DE1(0707) [SWP/STD.1/10] [SWN/Qa.1.8/6.0]	2x DE1(0707) [SWP/STD.1/10] [SWN/Qa.1.8/6.5]	2x DE1(0707) [SWP/STD.1/10] [SWN/Qa.1.8/6.5]	2x DE2(1010) [SWP/STD.1/10] [SWN/Qa.4.9/9.2]	2x DE3(1010) [SWP/STD.1/10] [SWN/Qa.3.1/11.6]	
	Ref. MOT	Ref.	8P, IP54, Cl.F EP+TP, CU -20/+40°C	8P, IP54, Cl.F EP+TP, CU -20/+40°C	8P, IP54, Cl.F EP+TP, CU -20/+40°C	8P, IP54, Cl.F EP+TP, CU -20/+40°C	8P, IP54, Cl.F EP+TP, CU -20/+40°C	8P, IP54, Cl.F EP+TP, CU -20/+40°C	8P, IP54, Cl.F EP+TP, CU -20/+40°C	8P, IP54, Cl.F EP+TP, CU -20/+40°C	8P, IP54, Cl.F EP+TP, CU -20/+40°C	8P, IP54, Cl.F EP+TP, CU -20/+40°C	8P, IP54, Cl.F EP+TP, CU -20/+40°C	
Numero Ventilatori/Motori - Fans/Motors Number	Na./No.		1/1	1/1	1/1	1/1	1/1	1/1	2/2	2/2	2/2	2/2	2/2	
Assorbimento elettrico nominale (di targa)	W		1x 1074W	1x 1074W	1x 1074W	1x 1074W	1x 1029W	1x 2202W	2x 1074W	2x 1074W	2x 1074W	2x 1029W	2x 2202W	
Nominal electrical data (plate data)	MAX (7)	A	1x 4,6A	1x 4,6A	1x 4,6A	1x 4,6A	1x 4,4A	1x 9,5A	2x 4,6A	2x 4,6A	2x 4,6A	2x 4,4A	2x 9,5A	
Alimentazione elettrica - Power supply			230Vac-1Ph-50/60Hz (Signal 0...10Vdc)						230Vac-1Ph-50/60Hz (Signal 0...10Vdc)					
Batteria freddo	Ranghi - Rows No.		3R	3R	3R	3R	3R	3R	3R	3R	3R	4R	4R	
	Attacchi-Connections DN (*)		3/4" M	1" M	1" M	1" M	1-1/4" M	1-1/2" M	1-1/4" M	1-1/2" M	1-1/2" M	1-1/2" M	1-1/2" M	
	Contenuto acqua - Water volume (l)		1,84	2,94	3,95	3,95	5,20	7,65	5,20	7,65	7,65	14,13	14,13	
Batteria caldo	Ranghi - Rows No.		2R	2R	2R	2R	2R	2R	2R	2R	2R	2R	2R	
	Attacchi-Connections DN (*)		3/4" M	1" M	1" M	1" M	1-1/4" M	1-1/4" M	1-1/4" M	1-1/4" M	1-1/4" M	1-1/4" M	1-1/4" M	
	Contenuto acqua - Water volume (l)		1,33	2,18	2,89	2,89	3,80	5,17	3,80	5,17	5,17	7,51	7,51	
Scarico Condensa - Drain pipe	φ (mm)		30	30	30	30	30	30	30	30	30	30	30	
Versioni Incasso	D	A1	360	425	425	480	550	550	425	425	480	580	580	
		B1	560	660	760	760	1.160	1.360	1.160	1.360	1.360	1.660	1.660	
		C1	840	995	1.105	1.160	1.140	1.240	995	1.105	1.160	1.450	1.450	
Versioni a Vista	F-H-K	A	380	440	440	480	570	570	440	440	480	600	600	
		B (F-H)	520	620	720	720	1.120	1.320	1.120	1.320	1.320	1.620	1.620	
		C	550	650	750	750	1.150	1.350	1.150	1.350	1.350	1.650	1.650	
Peso netto	D-F-H	K	41,8	52,4	62,2	65,0	103,1	121,7	90,1	110,6	115,1	199,9	200,9	
			51,1	65,3	77,8	81,7	128,3	152,6	111,3	137,2	143,0	245,2	246,2	
Limite funzionam. inferiore	LFI ESP = 0 Pa	10V	1,00	1,00	1,00	0,93	0,92	0,95	1,00	1,00	0,93	0,92	0,95	
		Med	0,75	0,68	0,65	0,59	0,71	0,61	0,68	0,65	0,59	0,71	0,61	
		1V	0,50	0,36	0,30	0,26	0,50	0,26	0,36	0,30	0,26	0,50	0,26	
		10V	1,00	1,00	1,00	0,91	0,90	0,94	1,00	1,00	0,91	0,90	0,94	
		Med	0,75	0,68	0,65	0,58	0,70	0,60	0,68	0,65	0,58	0,70	0,60	
		1V	0,50	0,36	0,30	0,25	0,49	0,26	0,36	0,30	0,25	0,49	0,26	
		10V	1,00	1,00	1,00	0,90	0,89	0,93	1,00	1,00	0,90	0,89	0,93	
		Med	0,75	0,68	0,65	0,57	0,68	0,59	0,68	0,65	0,57	0,68	0,59	
		1V	0,50	0,36	0,30	0,25	0,48	0,25	0,36	0,30	0,25	0,48	0,25	
		10V	1,00	1,00	0,99	0,89	0,87	0,92	1,00	0,99	0,89	0,87	0,92	
		Med	0,75	0,68	0,65	0,57	0,67	0,58	0,68	0,65	0,57	0,67	0,58	
		1V	0,50	0,36	0,30	0,25	0,47	0,25	0,36	0,30	0,25	0,47	0,25	
10V	1,00	1,00	0,98	0,87	0,85	0,91	1,00	0,98	0,87	0,85	0,91			
Med	0,75	0,68	0,64	0,56	0,66	0,58	0,68	0,64	0,56	0,66	0,58			
1V	0,50	0,36	0,30	0,24	0,46	0,25	0,36	0,30	0,24	0,46	0,25			
10V	0,99	0,99	0,95	0,84	0,81	0,88	0,99	0,95	0,84	0,81	0,88			
Med	0,75	0,67	0,62	0,54	0,62	0,56	0,67	0,62	0,54	0,62	0,56			
1V	0,50	0,36	0,29	0,23	0,44	0,24	0,36	0,29	0,23	0,44	0,24			
10V	0,85	0,82	0,88	0,77	0,76	0,86	0,82	0,88	0,77	0,76	0,86			
Med	0,64	0,56	0,58	0,49	0,58	0,55	0,56	0,58	0,49	0,58	0,55			
1V	0,42	0,30	0,27	0,21	0,41	0,24	0,30	0,27	0,21	0,41	0,24			
LFS	ESP (Pa)	10V	486 Pa	505 Pa	514 Pa	527 Pa	608 Pa	955 Pa	505 Pa	514 Pa	527 Pa	608 Pa	955 Pa	
	Qa (x m³/h)	Med	x0,29	x0,21	x0,18	x0,15	x0,29	x0,15	x0,21	x0,18	x0,15	x0,29	x0,15	
	ESP (Pa)	10V	473 Pa	493 Pa	505 Pa	522 Pa	601 Pa	942 Pa	493 Pa	505 Pa	522 Pa	601 Pa	942 Pa	
	Qa (x m³/h)	Med	x0,29	x0,21	x0,17	x0,15	x0,29	x0,15	x0,21	x0,17	x0,15	x0,29	x0,15	
Limite funzionam. superiore	ESP (Pa)	1V	445 Pa	453 Pa	480 Pa	488 Pa	585 Pa	883 Pa	453 Pa	480 Pa	488 Pa	585 Pa	883 Pa	
	Qa (x m³/h)	1V	x0,28	x0,20	x0,16	x0,14	x0,28	x0,14	x0,20	x0,16	x0,14	x0,28	x0,14	

(9) VARIAZIONE POTENZIALITÀ FRIGORIFICA/TERMICA (in funzione della variazione portata aria)
COOLING/HEATING CAPACITY VARIATION (depending on air flow variation)

Portata aria - Air flow	1.15	1.10	1.05	1.00	0.95	0.90	0.85	0.80	0.75	0.70	0.65	0.60	0.55	0.50	0.45	0.40	0.35	0.30	0.25	0.20	0.15
Potenz. Frigorifera	1,07	1,05	1,02	1,00	0,97	0,95	0,92	0,89	0,87	0,84	0,81	0,77	0,74	0,71	0,67	0,63	0,59	0,55	0,50	0,45	0,39
Cooling capacity	1,10	1,06	1,03	1,00	0,97	0,93	0,90	0,86	0,83	0,79	0,76	0,72	0,68	0,64	0,60	0,55	0,51	0,46	0,41	0,35	0,29
Potenz. termica - Heating capacity	1,09	1,06	1,03	1,00	0,97	0,94	0,91	0,87	0,84	0,81	0,77	0,74	0,70	0,66	0,62	0,58	0,53	0,49	0,44	0,38	0,32

Dati tecnici riferiti alle seguenti condizioni: Unità Standard - Pressione atmosferica 1013 mbar - Alimentazione elettrica 230Vac/1Ph/50Hz.
(1) (2) (3) (4) (5): Dati tecnici nominali, rif. portata aria nom. (3) @ Vmax=10V, ESP=0, batteria occlusa → Per le prestazioni (1) (2) in base alla portata aria di funzionamento riferita a 8+9 o al SW.
(1) Raffreddamento: Temp. aria 20°C vs. 19°C vs. - Temp. acqua ingresso/uscita 7/12°C - Portata aria nominale (3). Per le portate aria di funzionamento (es. alle diverse velocità, Segnali, ESP) vedi (8)+(9); rif. acqua ingr. 7°C a portata acqua nominale (4). Raccomandato uso del SW.
(2) Riscaldamento: Temp. aria 20°C - Temp. acqua ingresso/uscita 70/60°C - Portata aria nominale (3). Per le portate aria di funzionamento (es. alle diverse velocità, Segnali, ESP) vedi (8)+(9); rif. acqua ingr. 70°C a portata acqua nominale (4). Raccomandato uso del SW.
(1) (2) (1) Rete Frigorifera e Termica: Valori calcolati da SW e dati rilevati in camera climatizzata rif. norme UNI 7940 parte 1+2*, UNI-EN 1397/2001.
(3) (8) Portata aria e Press. statica: Valori nominali rilevati con cassone rif. norme AMCA210-74 fig.12 e condotto a diametram. rif. norme CNR-UNI10023.
(4) Livelli sonori: Pressione sonora in campo libero, distanza 3 m. Valori calcolati da potenza sonora rilevata in camera riverberante rif. norme ISO 3741 - ISO 3742.
(7) Dati elettrici: Valori rilevati con Wattmeter Joleggova WT10 (Valore max. nominale, di targa motore = valore di riferimento per progettazione impianto elettrico). Per gli assorbimenti elettrici in funzionamento, classi efficienza energetica, ecc. vedi paragrafo "Tab Regolamento UE-2014-2281".

(*) DN = Nominal diameter, M = Male gas water coil connections
Technical data refer to the following conditions: Standard unit - Atmospheric pressure 1013 mbar - Power supply 230Vac/1Ph/50Hz.
(1) (2) (3) (4) (5): Nominal technical data, refer to the nominal air flow (3) @ Vmax=10V, ESP=0, dry coil → For the performances (1) (2) in the operating air flow ref. 8+9 or the SW.
(1) Cooling: Air temp.: 20°C vs. 19°C vs. - Entering/leaving water temp.: 7/12°C - Nominal air flow (3). For the operating air flows (ex. at the different Speed, Signals, ESP) see (8)+(9); ref. entering water temp., 7°C and nominal water flow (4). Recommended use of the SW.
(2) Heating: Air temp.: 20°C - Entering/leaving water temp.: 70/60°C - Nominal air flow (3). For the operating air flows (ex. at the different Speed, Signals, ESP) see (8)+(9); ref. entering water temp., 70°C and nominal water flow (4). Recommended use of the SW.
(1) (2) (1) Cooling and heating capacities: Data calculated by SW and measurements made in climatized room ref. UNI 7940 part 1+2*, UNI-EN 1397/2001 standards.
(3) (8) Air flow and static pressure: Nominal data measured with using ref. AMCA210-74 fig.12 standards and plenum + diaphragm ref. CNR-UNI10023 standards.
(4) Sound Levels: Free field sound pressure, 3 m distance. Data calculated based on sound power measured in reverberation room ref. ISO 3741 - ISO 3742 standards.
(7) Electrical data: Data measured with Wattmeter Joleggova WT10 (Max value, nominal, of motor label = reference value for the electrical system design). For the operating electrical power absorption, energy efficiency class, etc. see paragraph "Tab UE-2014-2281 Regulation".

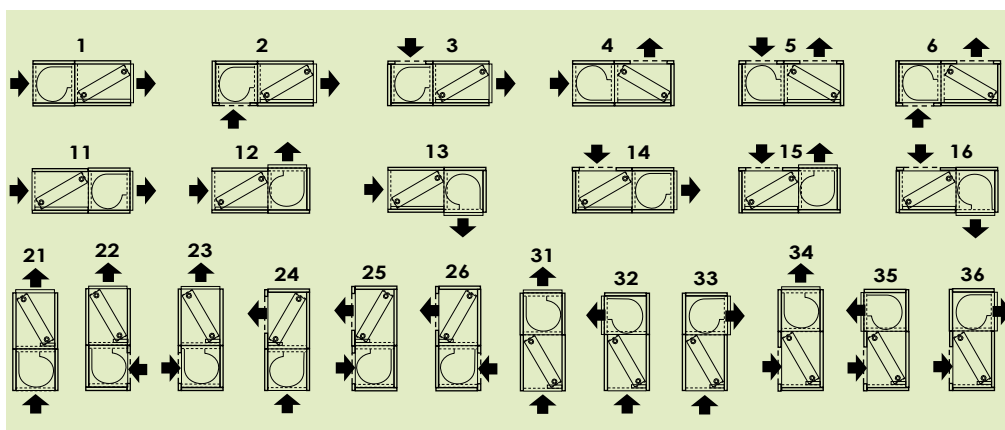
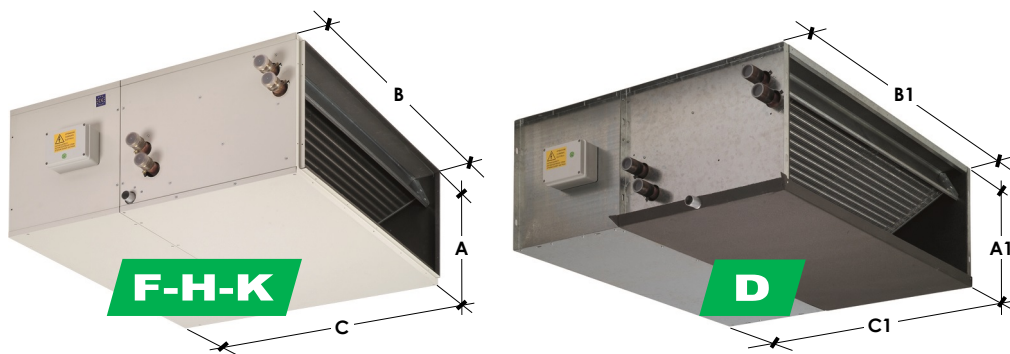

Specificare il lato attacchi idraulici batteria
Specify the water coil connections side

- DX = Destra - Right (STANDARD)
- SX = Sinistra - Left

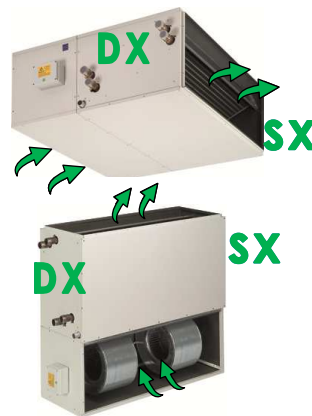

In caso di dubbi interpretativi, si ricorda che le versioni 1...36 riportate a lato sono tutte rappresentate con attacchi destri (DX).
 In case of interpretation doubts, please note that versions 1...36 shown at the side are all represented with right side connections (DX).

D	Zincato - Incasso Galvanized - Concealed
F	Zincato - A vista Galvanized - With cabinet
H	Preverniciato - A vista Pre-painted - With cabinet
K	Doppio pannello - A vista Double skin panel - With cabinet



3R+2R 3R = Freddo / Cooling 2R = Caldo / Heating

In fase di ordine specificare sempre il Modello completo = Serie + Taglia + Batteria + Cassa portante + Versione + Lato attacchi idraulici. Esempio:
 When ordering, always specify complete Model: Series + Size + Coil + Main casing + Version + Water connections side. Example:

UTAE - **132** - **H** **1** - **DX** → **UTAE132-H1-DX**

Serie EC (Brush.) Series
 EC (Brush.) Series
 UTAE
 Taglia Size
 132...1642
 Cassa portante Main casing
 D, F, H, K
 Versione Version
 1...
 Attacchi Connections
 DX, SX
 Risultato = Sigla Identificativa per l'ordinazione
 Result = Order Identification code

Taglia - Size	DU-TAE	UTAE 132	UTAE 232	UTAE 332	UTAE 432	UTAE 532	UTAE 632	UTAE 1232	UTAE 1332	UTAE 1432	UTAE 1542	UTAE 1642
Pot. Figor. totale - Total cooling cap. (1) kW		7,3	11,7	14,6	17,0	22,2	29,8	24,1	30,1	34,0	58,1	70,1
Potenza Termica - Heating capacity (2) kW		13,3	21,7	27,3	31,7	40,4	54,5	44,8	55,3	62,4	85,2	103,1
Portata aria Nom. - Nominal Air flow (3) m³/h		1.500	2.500	3.000	3.500	5.000	6.000	5.000	6.000	7.000	10.000	12.000

(* Queste unità montano un motore elettronico Brushless Top di gamma che prevede un enorme "Range portata aria". Su richiesta (con sovrapprezzo) settaggio con un "Range portata aria" diverso. Possibile richiedere anche settaggio con portata aria fissa.

(* These units are provided with a Brushless electronic motor Top range with a large "Air flow range". On request (with additional price) set with different "Air flow range". It is also possible to require settings with fixed air flow rate.

Cod.: 03950000

Descr.: Qa range setting XXX-YYY

Prezzo:

Cod.: 03950000

Descr.: Qa range setting XXX-YYY

Price:

Model	Description	Mod Cod.P	UTAE132-D.	UTAE232-D.	UTAE332-D.	UTAE432-D.	UTAE532-D.	UTAE632-D.	UTAE1232-D.	UTAE1332-D.	UTAE1432-D.	UTAE1542-D.	UTAE1642-D.
D	INCASSO - ZINCATA CONCEALED - GALVANIZED Versione in Semplice pannello, autoportante, in lamiera zincata + isolamento termico-acustico interno Self-supporting single skin panel version, made of galvanized steel + internal thermal-acoustic insulation		03013203	03023203	03033203	03043203	03053203	03063203	03123203	03133203	03143203	03154203	03164203
F	A VISTA - ZINCATA WITH CABINET - GALVANIZED Versione in Semplice pannello, autoportante, in lamiera zincata + isolamento termico-acustico interno Self-supporting single skin panel version, made of galvanized steel + internal thermal-acoustic insulation		03013213	03023213	03033213	03043213	03053213	03063213	03123213	03133213	03143213	03154213	03164213
H	A VISTA - PREVERNICIATA WITH CABINET - PRE-PAINTED Versione in Semplice pannello, autoportante, in lamiera preverniciata bianca RAL 9002 + isolamento termico-acustico interno Self-supporting single skin panel version, made of white RAL 9002 pre-painted steel + internal thermal-acoustic insulation		03013223	03023223	03033223	03043223	03053223	03063223	03123223	03133223	03143223	03154223	03164223
K	A VISTA - DOPPIO PANNELLO WITH CABINET - DOUBLE PANEL Versione in Doppio pannello, autoportante, in Lamiera zincata / Fibra vetro / Lamiera preverniciata bianca RAL 9002 Self-supporting double skin panel version, made of Galvanized steel / Glass fibre / White RAL 9002 pre-painted steel		03013233	03023233	03033233	03043233	03053233	03063233	03123233	03133233	03143233	03154233	03164233

DU-TA ... D1

DX

Versione orizzontale, canalizzabile, in semplice pannello per impianto a 4 tubi – DX = Destra (STANDARD)
 Horizontal version, ductable, in single skin panel for 4 pipe installation – DX = Right (STANDARD)

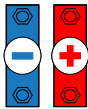

4 TUBI (2 batterie)
4 PIPE (2 coils)

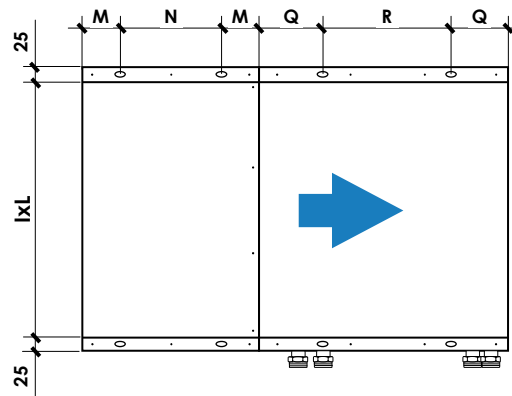
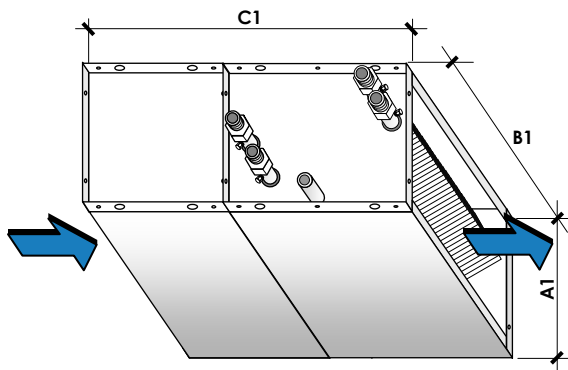
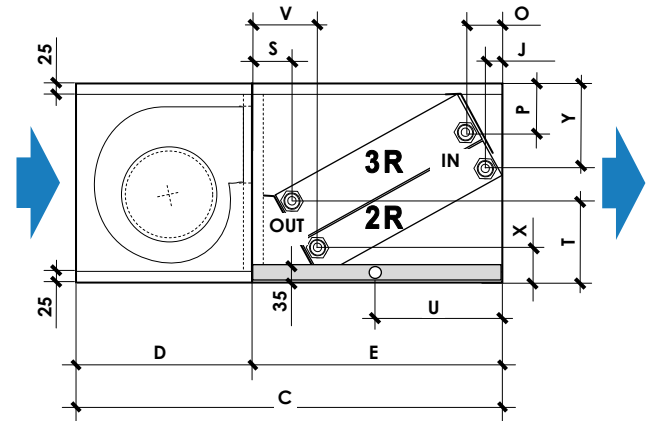
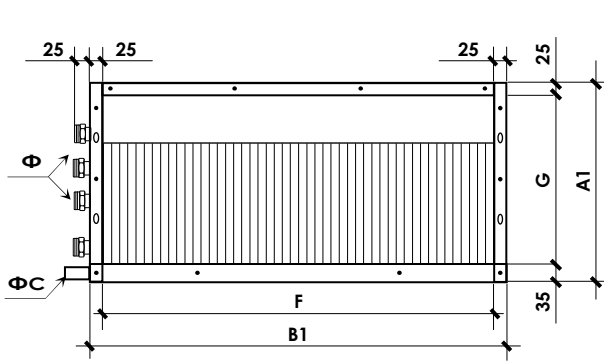

Dimensioni Generali unità – Unit general dimensions

Taglia - Size		UTA 100	UTA 200	UTA 300	UTA 400	UTA 500	UTA 600	UTA 1200	UTA 1300	UTA 1400	UTA 1500 ^(*)	UTA 1600 ^(*)
Dimensioni Dimensions	A1	mm 360	425	425	480	550	550	425	425	480	580	580
	B1	mm 560	660	760	760	1.160	1.360	1.160	1.360	1.360	1.660	1.660
	C1	mm 840	995	1.105	1.160	1.140	1.240	995	1.105	1.160	1.450	1.450
	D	mm 360	425	425	480	550	550	425	425	480	550	550
	E	mm 480	570	680	680	590	690	570	680	680	900	900
Bocca mandata aria Air supply outlet	F	mm 510	610	710	710	1.110	1.310	1.110	1.310	1.310	1.610	1.610
Bocca aspirazione aria Air intake inlet	G	mm 300	365	365	420	490	490	365	365	420	520	520
Scarico condensa Drain pipe	I	mm 510	610	710	710	1.110	1.310	1.110	1.310	1.310	1.610	1.610
	L	mm 310	375	375	430	500	500	375	375	430	530	530
	Φ C	mm 30	30	30	30	30	30	30	30	30	30	30
	U	mm 240	285	340	340	295	345	285	340	340	450	450
Asole fissaggio Fixing Holes	M	mm 80	95	95	100	95	95	95	95	100	95	95
	N	mm 200	235	235	280	360	360	235	235	280	360	360
	Q	mm 115	160	160	160	160	160	160	160	160	150	150
	R	mm 250	250	360	360	370	370	250	360	360	300(x2)	300(x2)

Connessioni idrauliche – Water coil connections

3R(*) Cooling	S	mm 66	61	58	58	76	77	62	64	64	114	114
	T	mm 144	158	163	163	193	190	168	183	175	218	218
	O	mm 69	83	87	109	151	139	85	88	112	135	135
	P	mm 74	79	78	79	76	78	80	83	82	99	99
Attacchi – Connections	Φ (*)	DN 3/4" M	1" M	1" M	1" M	1"-1/4 M	1"-1/2 M	1"-1/4 M	1"-1/2 M	1"-1/2 M	1"-1/2 M	1"-1/2 M
Peso netto - Net weight	Kg	35,8	46,6	55,7	60,6	93,7	107,8	78,5	94,8	103,5	179,1	181,1
2R Heating	V	mm 104	101	91	99	137	127	104	95	108	169	169
	X	mm 79	87	89	92	130	115	91	98	97	108	108
	J	mm 38	49	59	75	99	91	49	56	74	87	87
	Y	mm 128	138	141	138	130	138	145	153	150	195	195
Attacchi – Connections	Φ (*)	DN 3/4" M	1" M	1" M	1" M	1"-1/4 M	1"-1/4 M	1"-1/4 M	1"-1/4 M	1"-1/4 M	1"-1/4 M	1"-1/4 M
Peso netto - Net weight	Kg	34,2	44,6	53,3	58,2	89,7	105,8	74,5	92,8	101,5	160,1	162,1

Φ (*) : DN = Diametro nominale ; M = Attacchi idraulici batteria Gas Maschio
 Batteria (*) : le Taglie 15 e 16 montano batteria 4R anziché batteria 3R (R= n° di ranghi).
 Unità a 4 tubi = unità con 1 batteria per il freddo + 1 batteria per il caldo. Disponibile solo modello con batteria 3R+2R.
 DX = Attacchi idraulici a Destra (standard) ; SX = Attacchi idraulici a Sinistra (su richiesta)

Φ (*) : DN = Nominal diameter ; M = Male gas water coil connections
 Coil (*) : sizes 15 and 16 are provided with 4R coil instead of 3R coil (R=n° of rows of the coil).
 4-pipe units = unit with 1 cooling coil + 1 heating coil. Available model with 3R+2R coil only.
 DX = Right water coil connection (standard) ; SX = Left water coil connection (on request)

DU-TA ... D1 SX

Versione orizzontale, canalizzabile, in semplice pannello per impianto a 4 tubi – SX = Sinistra (Su richiesta)
Horizontal version, ductable, in single skin panel for 4 pipe installation – SX = Left (On request)

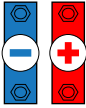

**4 TUBI (2 batterie)
4 PIPE (2 coils)**

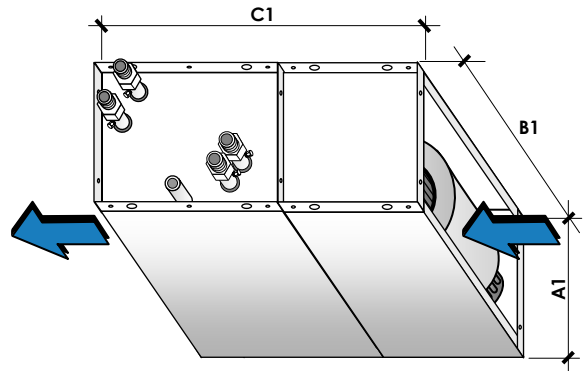
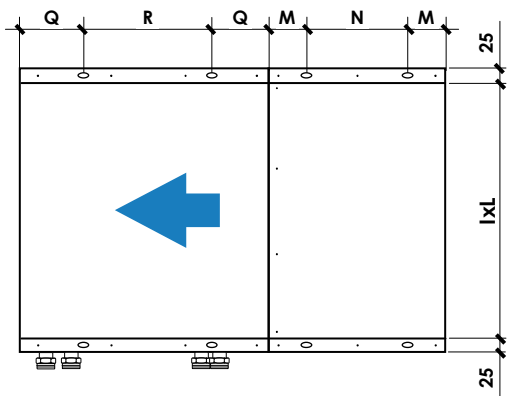
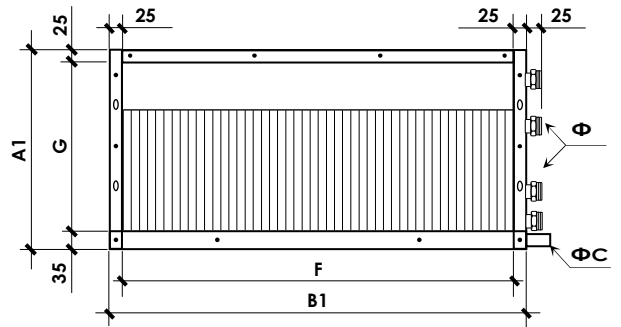
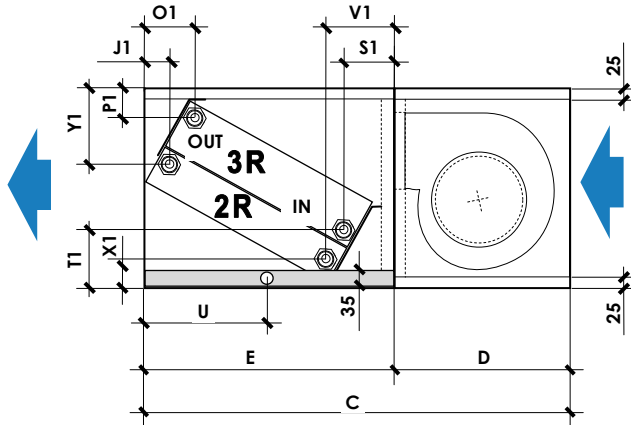

Dimensioni Generali unità – Unit general dimensions

Taglia - Size		UTA 100	UTA 200	UTA 300	UTA 400	UTA 500	UTA 600	UTA 1200	UTA 1300	UTA 1400	UTA 1500 ^(*)	UTA 1600 ^(*)
Dimensioni Dimensions	A1 mm	360	425	425	480	550	550	425	425	480	580	580
	B1 mm	560	660	760	760	1.160	1.360	1.160	1.360	1.360	1.660	1.660
	C1 mm	840	995	1.105	1.160	1.140	1.240	995	1.105	1.160	1.450	1.450
	D mm	360	425	425	480	550	550	425	425	480	550	550
	E mm	480	570	680	680	590	690	570	680	680	900	900
Bocca mandata aria Air supply outlet	F mm	510	610	710	710	1.110	1.310	1.110	1.310	1.310	1.610	1.610
Bocca aspirazione aria Air intake inlet	G mm	300	365	365	420	490	490	365	365	420	520	520
Scarico condensa Drain pipe	I mm	510	610	710	710	1.110	1.310	1.110	1.310	1.310	1.610	1.610
	L mm	310	375	375	430	500	500	375	375	430	530	530
Asole fissaggio Fixing Holes	phi C mm	30	30	30	30	30	30	30	30	30	30	30
	U mm	240	285	340	340	295	345	285	340	340	450	450
	M mm	80	95	95	100	95	95	95	95	100	95	95
	N mm	200	235	235	280	360	360	235	235	280	360	360
Q mm	115	160	160	160	160	160	160	160	160	150	150	
	R mm	250	250	360	360	370	370	250	360	360	300(x2)	300(x2)

Connessioni idrauliche – Water coil connections

3R(*) Cooling	S1 mm	91	86	79	83	111	107	86	83	88	138	138
	T1 mm	101	114	118	119	157	150	125	137	131	169	169
	O1 mm	94	108	107	134	186	169	110	107	136	160	160
	P1 mm	31	36	32	36	39	38	36	36	38	50	50
Attacchi – Connections	phi (*) DN	3/4" M	1" M	1" M	1" M	1"-1/4 M	1"-1/2 M	1"-1/4 M	1"-1/2 M	1"-1/2 M	1"-1/2 M	1"-1/2 M
Peso netto - Net weight	Kg	35,8	46,6	55,7	60,6	93,7	107,8	78,5	94,8	103,5	179,1	181,1
2R Heating	V1 mm	122	120	106	117	163	149	122	109	125	187	187
	X1 mm	47	55	55	60	104	86	59	64	63	72	72
	J1 mm	57	68	74	94	125	113	67	70	92	105	105
	Y1 mm	96	106	106	106	102	109	113	119	116	160	160
Attacchi – Connections	phi (*) DN	3/4" M	1" M	1" M	1" M	1"-1/4 M	1"-1/4 M	1"-1/4 M	1"-1/4 M	1"-1/4 M	1"-1/4 M	1"-1/4 M
Peso netto - Net weight	Kg	34,2	44,6	53,3	58,2	89,7	105,8	74,5	92,8	101,5	160,1	162,1

phi (*): DN = Diametro nominale ; M = Attacchi idraulici batteria Gas Maschio

Batteria (*): le Taglie 15 e 16 montano batteria 4R anziché batteria 3R (R=n° di ranghi).
Unità a 4 tubi con 1 batteria per il freddo + 1 batteria per il caldo. Disponibile solo modello con batteria 3R+2R
DX = Attacchi idraulici a Destra (standard) ; SX = Attacchi idraulici a Sinistra (su richiesta)

phi (*): DN = Nominal diameter ; M = Male gas water coil connections

Coil (*): sizes 15 and 16 are provided with 4R coil instead of 3R coil (R=n° of rows of the coil).
4-pipe units = unit with 1 cooling coil + 1 heating coil. Available model with 3R+2R coil only.
DX = Right water coil connection (standard) ; SX = Left water coil connection (on request)

DU-TA ... D2 DX

Versione orizzontale, Aspirazione aria frontale, in semplice pannello per impianto a 4 tubi – DX = Destra (STANDARD)
Horizontal version, Frontal air intake, in single skin panel for 4 pipe installation – DX = Right (STANDARD)

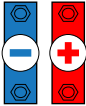

**4 TUBI (2 batterie)
4 PIPE (2 coils)**

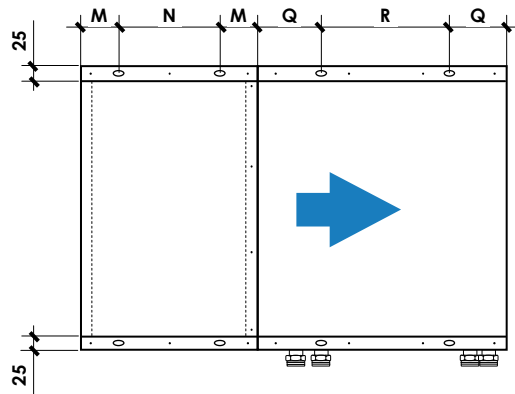
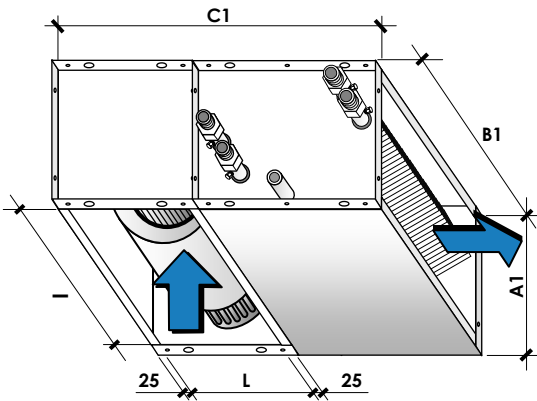
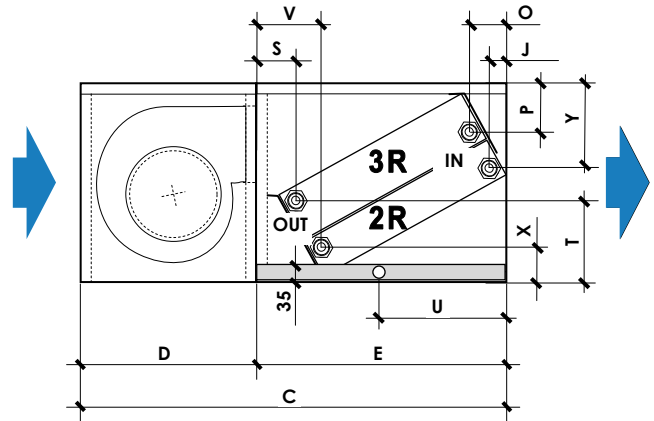
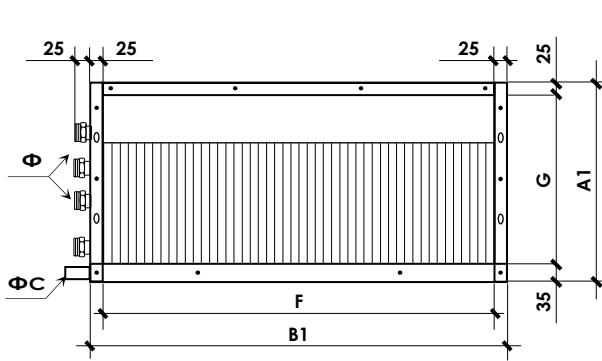

Dimensioni Generali unità – Unit general dimensions

Taglia - Size		UTA 100	UTA 200	UTA 300	UTA 400	UTA 500	UTA 600	UTA 1200	UTA 1300	UTA 1400	UTA 1500(*)	UTA 1600(*)
Dimensioni Dimensions	A1	mm 360	425	425	480	550	550	425	425	480	580	580
	B1	mm 560	660	760	760	1.160	1.360	1.160	1.360	1.360	1.660	1.660
	C1	mm 840	995	1.105	1.160	1.140	1.240	995	1.105	1.160	1.450	1.450
	D	mm 360	425	425	480	550	550	425	425	480	550	550
	E	mm 480	570	680	680	590	690	570	680	680	900	900
Bocca mandata aria Air supply outlet	F	mm 510	610	710	710	1.110	1.310	1.110	1.310	1.310	1.610	1.610
Bocca aspirazione aria Air intake inlet	L	mm 310	375	375	430	500	500	375	375	430	530	530
Scarico condensa Drain pipe	ØC	mm 30	30	30	30	30	30	30	30	30	30	30
Asole fissaggio Fixing Holes	M	mm 80	95	95	100	95	95	95	95	100	95	95
	N	mm 200	235	235	280	360	360	235	235	280	360	360
	Q	mm 115	160	160	160	160	160	160	160	160	150	150
	R	mm 250	250	360	360	370	370	250	360	360	300(x2)	300(x2)

Connessioni idrauliche – Water coil connections

3R(*) Cooling	S	mm 66	61	58	58	76	77	62	64	64	114	114
	T	mm 144	158	163	163	193	190	168	183	175	218	218
	O	mm 69	83	87	109	151	139	85	88	112	135	135
	P	mm 74	79	78	79	76	78	80	83	82	99	99
Attacchi – Connections	φ(*)	DN 3/4" M	1" M	1" M	1" M	1"-1/4 M	1"-1/2 M	1"-1/4 M	1"-1/2 M	1"-1/2 M	1"-1/2 M	1"-1/2 M
Peso netto - Net weight	Kg	35,8	46,6	55,7	60,6	93,7	107,8	78,5	94,8	103,5	179,1	181,1
2R Heating	V	mm 104	101	91	99	137	127	104	95	108	169	169
	X	mm 79	87	89	92	130	115	91	98	97	108	108
	J	mm 38	49	59	75	99	91	49	56	74	87	87
	Y	mm 128	138	141	138	130	138	145	153	150	195	195
Attacchi – Connections	φ(*)	DN 3/4" M	1" M	1" M	1" M	1"-1/4 M	1"-1/4 M	1"-1/4 M	1"-1/4 M	1"-1/4 M	1"-1/4 M	1"-1/4 M
Peso netto - Net weight	Kg	34,2	44,6	53,3	58,2	89,7	105,8	74,5	92,8	101,5	160,1	162,1

φ(*) : DN = Diametro nominale ; M = Attacchi idraulici batteria Gas Maschio

Batteria (*) : le Taglie 15 e 16 montano batteria 4R anziché batteria 3R (R=n° di ranghi).
Unità a 4 tubi = unità con 1 batteria per il freddo + 1 batteria per il caldo. Disponibile solo modello con batteria 3R+2R
DX = Attacchi idraulici a Destra (standard) ; SX = Attacchi idraulici a Sinistra (su richiesta)

φ(*) : DN = Nominal diameter ; M = Male gas water coil connections

Coil (*) : sizes 15 and 16 are provided with 4R coil instead of 3R coil (R=n° of rows of the coil).
4-pipe units = unit with 1 cooling coil + 1 heating coil. Available model with 3R+2R coil only.
DX = Right water coil connection (standard) ; SX = Left water coil connection (on request)

Dimatek®

DIMATEK COMFORT SOLUTIONS, S.L.



- EN** WE RESERVE THE RIGHT TO CHANGE ALL OR PART OF THE FEATURES OF THE ARTICLES OR CONTENTS OF THIS DOCUMENT, WITHOUT PRIOR NOTICE
- ES** NOS RESERVAMOS EL DERECHO DE CAMBIAR TOTAL O PARCIALMENTE LAS CARACTERÍSTICAS DE NUESTROS ARTÍCULOS O CONTENIDO DE ESTE DOCUMENTO SIN PREVIO AVISO.
- FR** NOUS NOUS RÉSERVONS LE DROIT DE MODIFIER EN TOUT OU EN PARTIE LES CARACTÉRISTIQUES DE NOS ARTICLES OU LE CONTENU DE CE DOCUMENT SANS AVIS
- DE** DE WIR BEHALTEN UNS DAS RECHT VOR, DIE CHARAKTERISTIKA UNSERER PRODUKTE ODER DEN INHALT DIESES DOKUMENTS OHNE VORHERIGE ANKÜNDIGUNG VOLLSTÄNDIG ODER TEILWEISE ZU ÄNDERN.
- IT** CI RISERVIAMO IL DIRITTO DI MODIFICARE IN TUTTO O IN PARTE LE CARATTERISTICHE DEI NOSTRI ARTICOLI O CONTENUTO DI QUESTO DOCUMENTO SENZA PREAVVISO.
- NE** WIJ BEHOUDEN ONS HET RECHT VOOR OM DE KENMERKEN VAN DE ARTIKELS OF DE INHOUD VAN DIT DOCUMENT ZONDER VOORAF GAANDE KENNISGEVING GEHEEL OF GEDEELTELIJK TE WIJZIGEN.
- PO** RESERVAMO-NOS O DIREITO DE ALTERAR TOTAL OU PARCIALMENTE AS CARACTERÍSTICAS DOS NOSSOS ARTIGOS OU O CONTEÚDO DESTE DOCUMENTO SEM AVISO PRÉVIO.